

# **BIXOLON**

## **Руководство пользователя**

# **Серия XD5-40t**

---

**Принтер для печати этикеток методом  
термопереноса  
Вер. 1.02**



<http://www.bixolon.com>

# Содержание

Авторское право .....	4
<b>ПРЕДОСТЕРЕЖЕНИЯ И ПРЕДУПРЕЖДЕНИЯ</b> .....	<b>7</b>
Введение в руководство.....	9
Знакомство с принтером.....	10
<b>1. Комплектность поставки</b> .....	<b>11</b>
<b>2. Общий вид устройства</b> .....	<b>12</b>
<b>3. Установка и эксплуатация</b> .....	<b>14</b>
3-1 Место установки принтера.....	14
3-2 Подключение питания .....	15
3-3 Интерфейс .....	17
3-3-1 Стандартный интерфейс (USB и USB-ХОСТ).....	18
3-3-2 Варианты комплектации интерфейса (USB и USB-ХОСТ и последовательный и Ethernet) ..	19
3-4 Установка носителя.....	20
3-5 Установка ленты .....	22
3-5-1 Тип ленты .....	22
3-5-2 Заправка валика рулона с диаметром гильзы 1 дюйм .....	23
3-5-3 Заправка валика с диаметром гильзы 0,5 дюйма .....	24
3-5-4 Метод регулировки ручкой в зависимости от типа ленты .....	25
3-5-5 Установка узкой ленты.....	26
3-5-6 Извлечение ленты.....	26
3-5-7 Включение датчика ленты .....	27
3-6 Порядок пользования кромкоправом ленты .....	27
3-7 Кнопка и светодиод (стандартная модель).....	29
3-7-1 Функции кнопок.....	29
3-7-2 Светодиодная индикация в различных режимах .....	30
3-8 Кнопки и ЖКД (модель с ЖКД).....	31
3-8-1 Функции кнопок.....	31
3-8-2 Значок статуса интерфейса.....	32
3-8-3 Список пунктов меню .....	33
3-8-4 Описание меню настроек.....	36
3-8-5 Описание меню интерфейса .....	40
3-8-6 Описание меню датчиков .....	45
3-8-7 Описание меню инструментов .....	45
3-8-8 Описание меню сведений.....	51
<b>4. Автотестирование</b> .....	<b>52</b>
<b>5. Подробное описание функций</b> .....	<b>53</b>
5-1 Режим конфигурирования в автономном режиме .....	53
5-1-1 Запустите Режим конфигурирования в автономном режиме и выполните каждую функцию .....	53

5-1-2 Список функций в Режиме конфигурирования в автономном режиме .....	54
5-2 Кнопка Pause/Cancel (Пауза/Отмена) .....	55
5-2-1 Функция Pause/Resume (Пауза/Возобновление) .....	55
5-2-2 Отмена печати .....	56
5-3 Интеллектуальный метод определения носителя .....	57
5-4 Режим автоматической калибровки датчика пропуска .....	57
5-5 Режим автоматической калибровки датчика черной метки.....	58
5-6 Ручная калибровка датчика пропуска .....	59
5-7 Режим выгрузки данных .....	60
5-8 Возврат к заводским настройкам .....	61
5-9 Простое подключение по Wi-Fi (SWC, Simple Wi-Fi Connect).....	62
5-10 Режим ожидания печати .....	63
5-10-1 Краткие сведения о режиме ожидания печати .....	63
5-10-2 Переключение принтера из режима ожидания в режим готовности к печати.....	63
5-11 Метод установки носителя в модели с разделителем этикетки (вариант комплектации) .....	64
5-12 Использование фальцованного или внешнего носителя .....	66
5-12-1 Порядок использования фальцованного носителя .....	67
5-12-2 Порядок использования рулонов носителя большого диаметра (вариант использования) .....	68
5-13 Автоматический обрезчик (вариант поставки) .....	69
<b>6. Техническое обслуживание принтера .....</b>	<b>70</b>
6-1 Очистка головки принтера.....	70
6-2 Очистка датчиков, ролика-протяжчика и/или канала протяжки носителя.....	71
6-3 Замена рулона .....	73
<b>7. Технические характеристики .....</b>	<b>74</b>
7-1 Технические характеристики принтера .....	74
7-2 Технические характеристики типов этикеток .....	75

## Авторское право

© BIXOLON Co., Ltd. Все права защищены.

Данное руководство пользователя и сам продукт со всеми элементами защищены законами об авторском праве.

Строго запрещается копировать, хранить и передавать данное руководство пользователя и все элементы продукта целиком или частично без предварительного письменного согласования с BIXOLON Co., Ltd.

Содержащаяся здесь информация разработана с единственной целью использоваться совместно с данной продукцией BIXOLON.

BIXOLON не несет ответственности за какие-либо прямые или косвенные убытки, вытекающие из или в связи с использованием данной информации.

- Логотип BIXOLON является зарегистрированным торговым знаком компании BIXOLON Co., Ltd.
- Все другие наименования брендов, наименования продуктов и торговых знаков являются собственностью соответствующих компаний и организаций.

Компания BIXOLON предпринимает непрерывные усилия в направлении совершенствования качества своей продукции и расширяет спектр его функциональности.

Компания оставляет за собой право вносить впоследствии изменения в характеристики и/или руководства пользователя без предварительного о том уведомления.

## Замечание (ЕС)

Данное беспроводное устройство относится к классу А и предназначено к эксплуатации в промышленной среде.

## Осторожно

Некоторые приборы, работающие на полупроводниках, могут быть повреждены в результате даже минимального воздействия статического электричества. Прежде чем

подключать или отключать кабели, расположенные на задней панели, следует выключить принтер (нажать кнопку «OFF»), что позволяет обезопасить принтер от действия статического электричества. Если принтер будет поврежден в результате действия статического электричества, его следует выключить (нажать кнопку «OFF»).

## Сведения о соответствии

Данное устройство соответствует требованиям ч. 15 норм Федеральной комиссии по связи. Эксплуатация допустима при соблюдении следующих двух условия:

1) данное устройство не вызывает вредных помех; и 2) данное устройство может подвергаться действию помех, в т.ч. таких, которые могут вызывать нежелательный эффект.

Данное устройство прошло контроль и соответствует предельным характеристикам

цифрового оборудования класса А в соответствии с требованиями ч. 15 норм FCC (Федеральной комиссии по связи США). Данные предельные характеристики рассчитаны с целью обеспечить надлежащую защиту от вредной интерференции при эксплуатации оборудования в промышленной среде. Данное устройство генерирует, использует и может излучать радиочастоты и, в случае неправильной установки и эксплуатации, может стать источником вредной интерференции радиочастотной связи. Эксплуатация данного устройства в жилой зоне, вероятно, вызовет вредную интерференцию, причем пользователь устройства обязан скорректировать ее последствия за свой счет.

Осторожно! Подверженность электромагнитному излучению.

В целях соответствия требованиям по электромагнитному излучению, предъявляемых Федеральной комиссией по связи США минимальное расстояние между антенной данного устройства и человеком должно составлять 20 см.

Осторожно! Внесение любых модификаций в конструкцию устройства без явно выраженного разрешения компании-разработчика способно аннулировать право пользователя на эксплуатацию данного устройства.

Цифровое оборудование класса А: проводное устройство

Данный прибор соответствует классу «А», ограничивающему параметры радиоинтерференции, принятому в нормах Канадского министерства связи.

Данное цифровое устройство класса А соответствует канадскому стандарту ICES-003.

Appareil numérique de classe A: appareil filaire

Cet appareil est conforme aux normes class "A" d'interference radio tel que specifier par

ministre canadien des communications dans les reglements d'interference radio.

Cet appareil numérique de la classe A est conform à la norme NMB-003 du Canada.

## WEEE·(утилизация·отходов·электрической·промышленности)



При наличии данного символа на устройстве или литературе к нему означает, что данное устройство следует утилизировать отдельно от бытовых отходов по истечении его срока службы. С целью ненанесения вреда окружающей среде и здоровью человека ввиду бесконтрольной утилизации, разделяйте отходы с целью должной их вторичной переработки. Физическим лицам, использующим устройство для собственных нужд, следует обратиться либо в пункт, где было приобретено устройство, либо в соответствующее учреждение с целью получения сведений о безопасной утилизации/переработке. Юридическим лицам следует обратиться к поставщику и свериться с условиями договора купли-продажи. Данное устройство не следует утилизировать вместе с другими промышленными отходами.

**ПРЕДОСТЕРЕЖЕНИЯ И ПРЕДУПРЕЖДЕНИЯ**

Означает летальный исход, травматизм, существенные финансовые убытки и ущерб данным и др., которые может понести пользователь.

Не допускается подключать несколько устройств в одну розетку. Не допускается подключать устройство в ненадежно зафиксированную розетку.

Допускается использовать только розетки, соответствующие стандарту. Подсоединять сетевой шнур допускается только в заземленную розетку. **В противном случае существует риск поражения электрическим током или возникновения**



Допускается использовать только оригинальные продукты, поставляемые компанией BIXOLON.

**Компания не предоставляет послепродажную поддержку в случае повреждений или других проблем с качеством, возникающих по причине использования подделок (восстановленной) продукции.**



Не допускается чрезмерно перегибать и растягивать сетевой шнур.

Сетевой шнур должен свободно ниспадать от вилки, вставленной в розетку. Вставляя вилку в розетку, и вынимая ее из розетки, придерживайте последнюю. Не допускается извлекать вилку из розетки, в то время как продукт эксплуатируется. **В противном случае существует риск поражения электрическим током или возникновения пожара.**



Мелкие принадлежности и упаковочные материалы — не игрушка для детей! Помните! Дети могут проглотить их.

**Неправильное обращение с продуктом способно привести к травматизму. Если ребенок проглотил подобный предмет, немедленно обратитесь к врачу.**

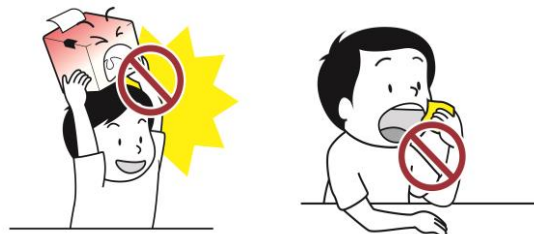

Извлекая вилку из розетки, не касайтесь сетевого шнура мокрыми руками.

Если вилка или розетка испачкана посторонним веществом, вытрите их сухой тканью.

**В противном случае существует риск поражения электрическим током или возникновения пожара.**

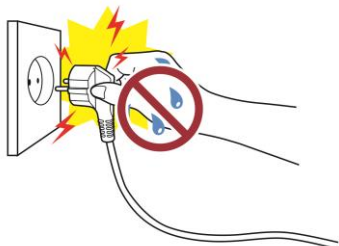

Не допускается повреждать продукт, бросая на него тяжелые предметы.

**В противном случае существует риск поражения электрическим током или возникновения пожара.**

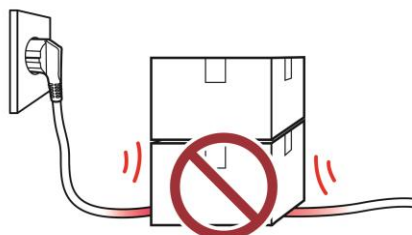

Если из продукта исходят странные звуки, запах горелого или дым, немедленно отключите питание и извлеките вилку из розетки. Если продукт упал с высоты или его внешний вид будет поврежден, немедленно отключите питание и извлеките вилку из розетки. Не допускается бросать предмет и подвергать его физическому воздействию. **В противном случае существует риск возникновения пожара. Это может стать причиной поломки принтера.**

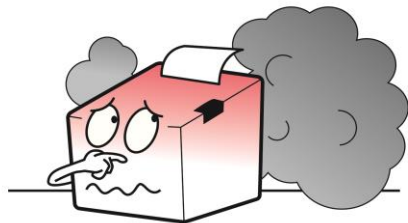

Установите продукт в хорошо проветриваемом месте, на некотором расстоянии от стены. Продукт, будучи размещенным в местах, где накапливается большое количество мелкой пыли, имеется повышенная или пониженная температура, повышенная влажность или вода, а также в аэропортах или на вокзалах, где движение непрерывно, может испытывать большие нагрузки от окружающей среды и демонстрировать сбои в работе.

**Повышение температуры в помещении способно привести к пожару. Перед размещением продукта обратитесь в точку продажи.**

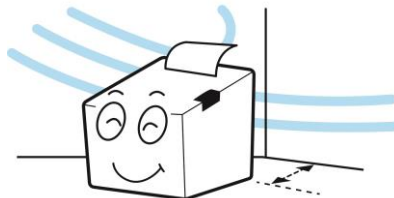

Разместите продукт на устойчивой поверхности, чтобы тот не опрокинулся. Прежде чем перемещать продукт, предварительно выключите питание и отсоедините все кабели, подключенные к продукту, в т.ч. сетевой шнур. **Это может стать причиной поломки принтера.**



Запрещается разбирать, ремонтировать или вносить изменения в конструкцию продукта по собственной инициативе.

**При необходимости ремонта обратитесь в точку продажи.**



Запрещается помещать посторонние предметы и вещества в продукт. Запрещается помещать тяжелые предметы, жидкости или металлы на продукт. **В противном случае существует риск возникновения пожара. Это может стать причиной поломки принтера.**



**Если с продуктом возникла проблема, обратитесь в точку продажи. Также при необходимости ремонта, вы можете обратиться на сайт Bixelon (<http://www.bixelon.com>).**

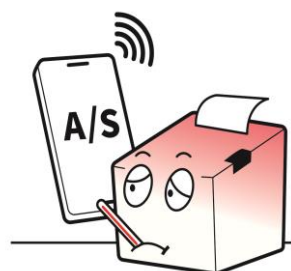



## Введение в руководство

В данном руководстве приводятся основные сведения о принтерах и способах их установки, эксплуатации и технического осмотра.

В целях охраны безопасности пользователей и недопущения порчи имущества настоятельно рекомендуется ознакомиться с полным текстом данного руководства до начала эксплуатации оборудования. Приятной эксплуатации!

### 1. Руководство по установке драйверов для ОС Windows

В данном руководстве содержатся сведения по установке и основной функциональности драйвера для ОС Windows.

### 2. Руководство Unified Label Utility-II

В данном руководстве содержатся сведения о программном обеспечении, используемом для управления функциональностью данного устройства, изменения режимов эксплуатации и пр.

### 3. Руководство по программированию (SLCS)

В данном руководстве содержатся сведения о командах для принтера для печати этикеток.

### 4. Руководство по загрузке шрифтов True Type

В данном руководстве содержатся сведения по применению загрузчика шрифтов для загрузки true type-шрифтов и настройки их использования для печати этикеток в качестве «аппаратных шрифтов» (Device Fonts).

### 5. Руководство по подключению устройства в сеть

В данном руководстве содержатся сведения по настройке конфигурации и использованию интерфейсных плат Ethernet.

### 6. Руководство по подключению устройства по протоколу Bluetooth

В данном руководстве содержатся сведения по подключению устройства по протоколу Bluetooth.

### 7. Руководство пользователя к программе для создания этикеток

В данном руководстве содержатся сведения по использованию программы для ОС «Windows», которая позволяет создавать этикетки путем добавления текста, графических символов или штрих-кода в нужном месте.

## Символы во введении в данное руководство



**Осторожно и  
Внимание**

Означает летальный исход, травматизм, существенные финансовые убытки и ущерб данным и др., которые может понести пользователь.



**Примечание**

Содержит дополнительные сведения о функциях и эксплуатации продукта.



## Знакомство с принтером

Принтеры серии XD5-40t разработаны для использования с различными электронными устройствами, например, компьютерной периферией.

### Основные характеристики данного принтера следующие

1. XD5-40t : скорость печати макс. 152 мм/сек. (макс. 6дюйм/сек.)  
XD5-43t : скорость печати макс. 102 мм/сек. (макс. 4 дюйм/сек.)
2. 4-х дюймовый ПРИНТЕР ДЛЯ ПЕЧАТИ ЭТИКЕТОК МЕТОДОМ ТЕРМОПЕРЕНОСА
3. 211 x 285 x 188 (Ш x Г x В)
4. Мультиинтерфейсная поддержка
  - Стандартная (проводная): USB и USB-ХОСТ
  - Вариант (проводная): USB и USB-ХОСТ, последовательный и Ethernet
  - Вариант (беспроводная): Bluetooth, WLAN
5. Простота загрузки носителя
6. Возможность печати различных штрихкодов
7. Вариант: Разделитель этикетки, автом. обрезчик бумаги
8. Вариант: ЖКД

### Описание символов на продукте

	Перем.т. (переменный ток)
	USB
	Ethernet

# 1. Комплектность поставки

Нижеперечисленные принадлежности и предметы составляют комплектную поставку устройства. В случае если комплект не полон, или имеются повреждения, обратитесь к дилеру, у которого было приобретено устройство.

## Продукция

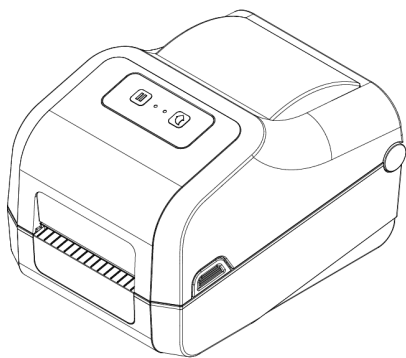

**XD5-40t/43t**



**XD5-40t/43t Модель с ЖКД (вариант)**

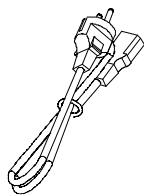

**Power Cord**

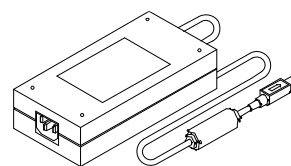

**Адаптер пост./перем. тока**

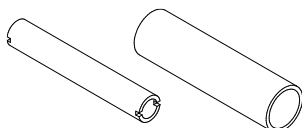

**Гильза (0,5 дюйма,  
1 дюйм)**

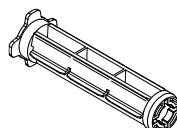

**Валик для рулона ленты  
(2 шт.)**

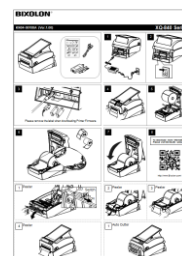

**Quick Manual**



**USB Cable**

※ **Необязательный**



**Serial(RS-232C) Cable**

## 2. Общий вид устройства

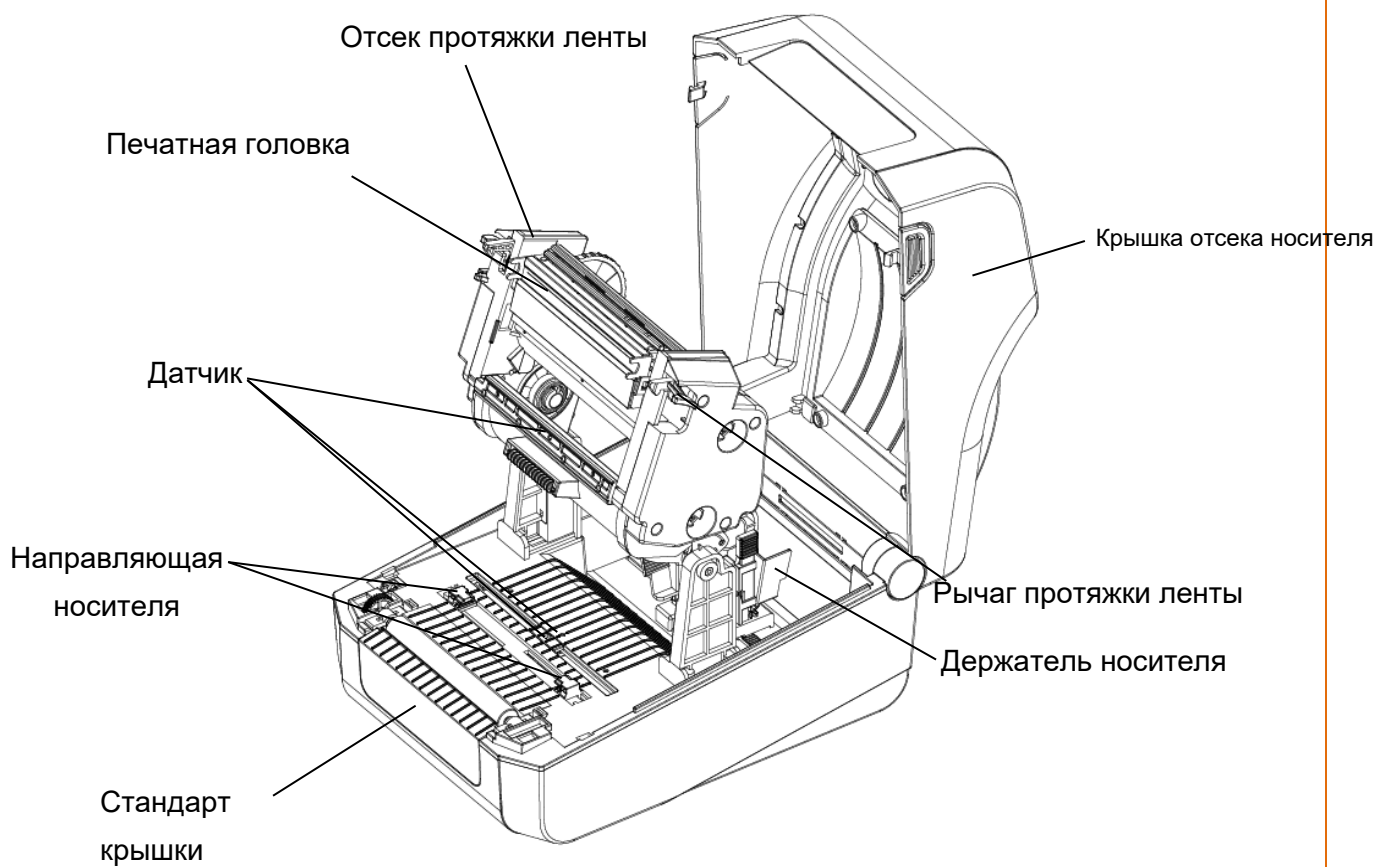
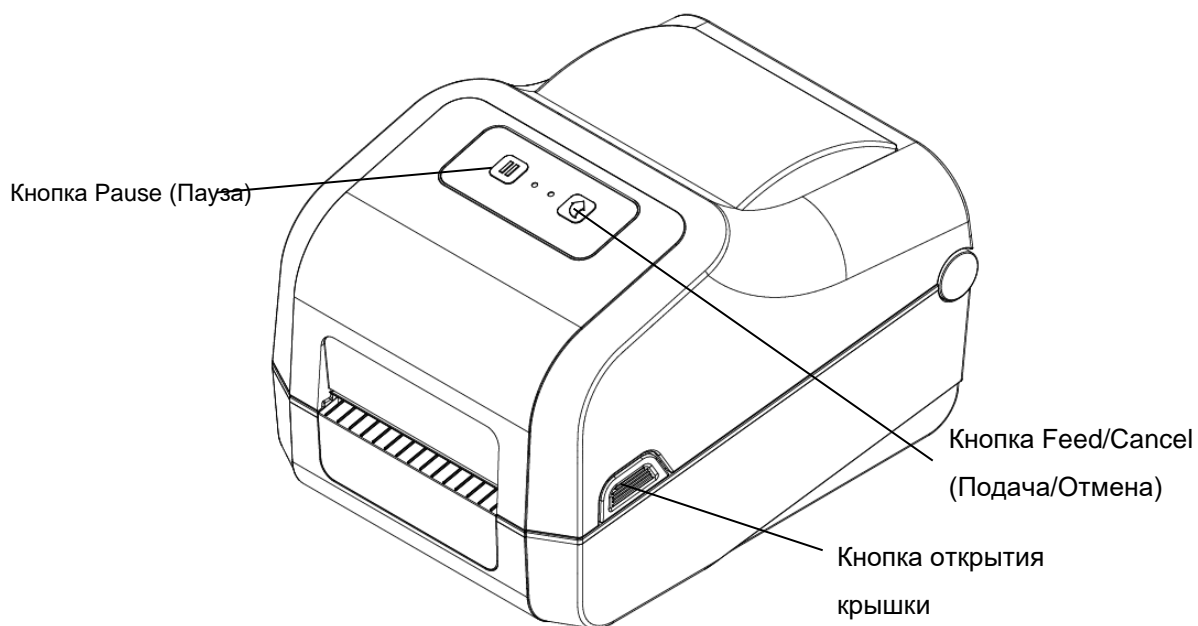

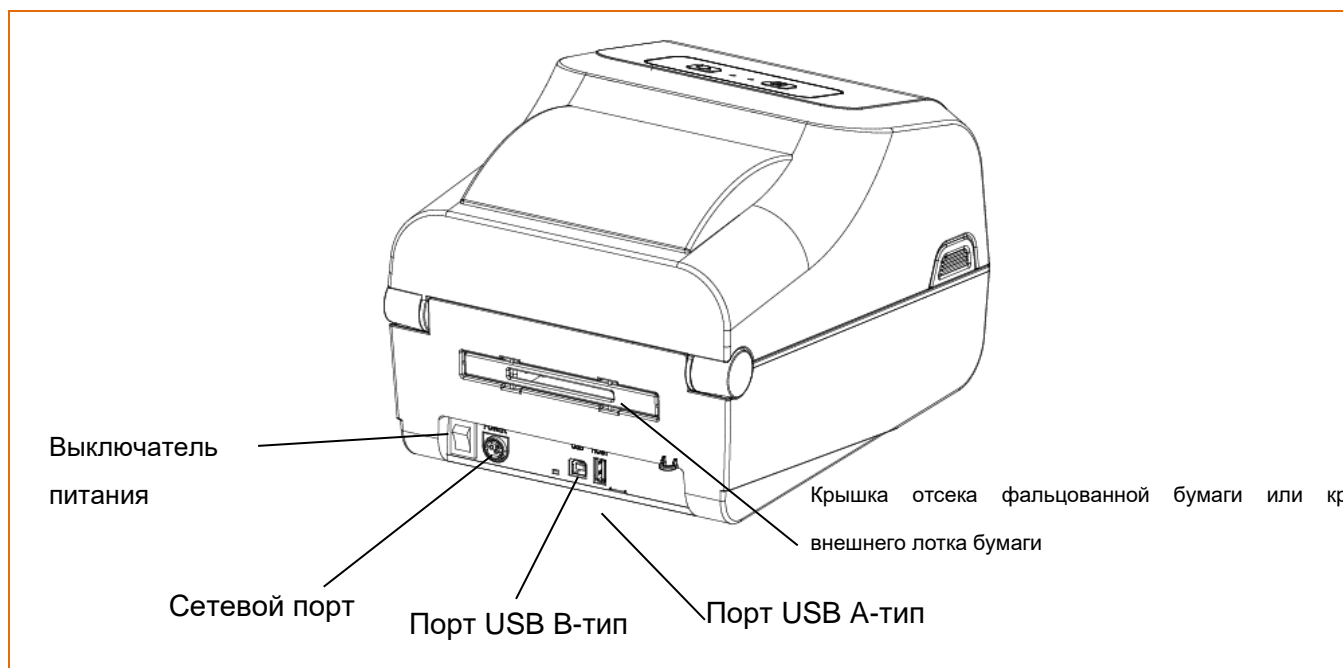

## **3. Установка и эксплуатация**

### **3-1 Место установки принтера**

- Разместите принтер в месте, соответствующем следующим требованиям.
  - Принтер не допускается устанавливать вплотную к другим объектам в целях достаточной вентиляции.
  - Установите принтер на ровной и гладкой поверхности.
  - Избегайте мест с повышенным уровнем влажности.

**3-2 Подключение питания**

- Подключение к сети электропитания осуществляется в соответствии с нижеприведенным рисунком.

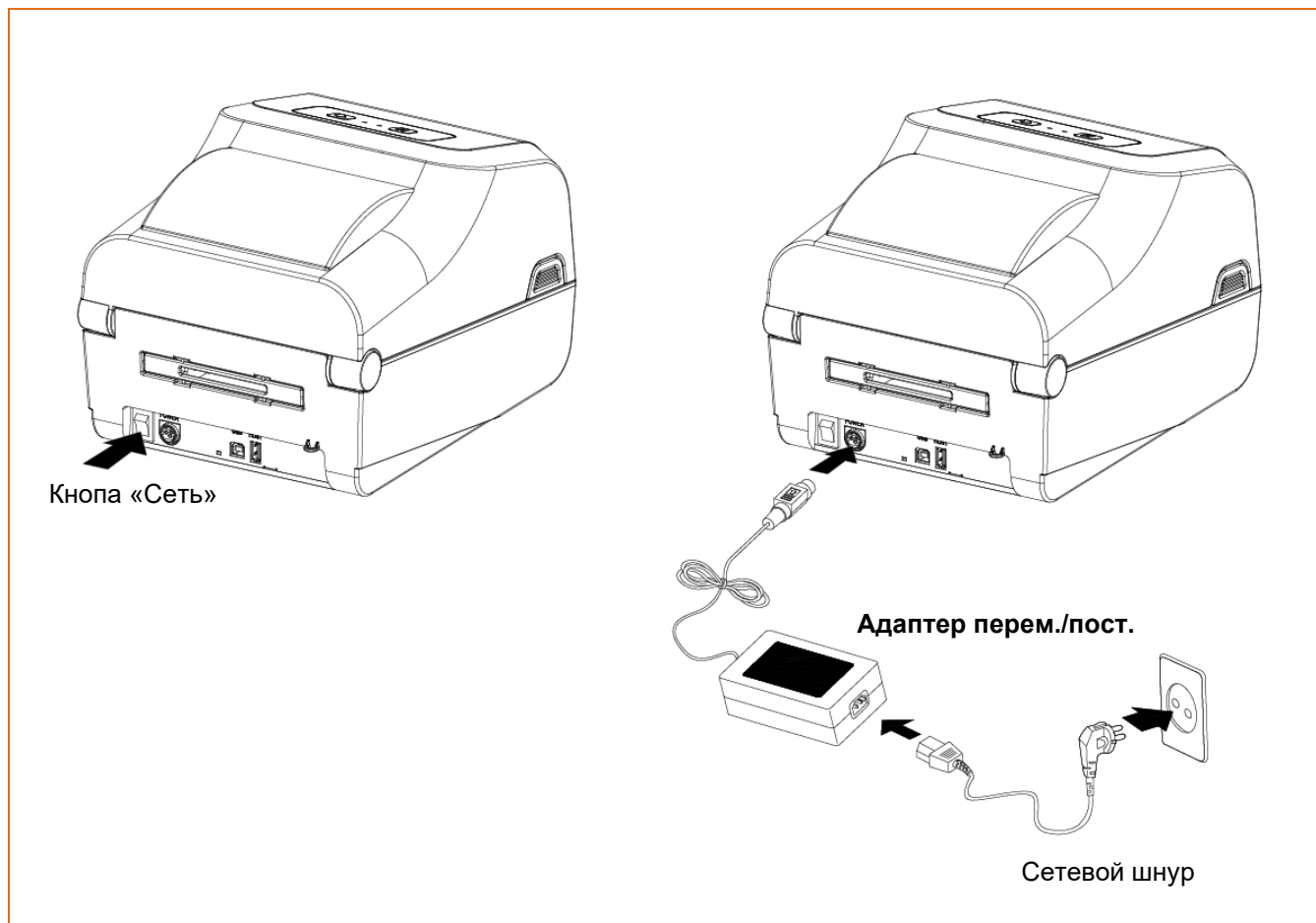

- 1) Выключите принтер кнопкой включения-выключения.
- 2) Убедитесь, что напряжение адаптера постоянного/переменного тока совпадает с напряжением сети.
- 3) Подсоедините адаптер постоянного/переменного тока к разъему питания принтера.
- 4) Подсоедините сетевой шнур к адаптеру постоянного/переменного тока.
- 5) Подсоедините сетевой шнур к сети электропитания/в розетку.

- Допускается использовать сетевой адаптер VIXOLON. VIXOLON не несет ответственности за ущерб, нанесенный в результате использования сетевого адаптера стороннего производителя.
- Убедитесь, что на табличке с техническими характеристиками сетевого адаптера указаны соответствующие данные.
- В целях безопасности людей и оборудования используйте сетевой шнур, используемый в вашей стране или регионе.
- Извлекая вилку сетевого шнура из розетки, крепко удерживайте ее, а разъем из принтера, придерживайте сам принтер, и извлекайте шнур в горизонтальном положении.
- Важно не перепутать разъемы сетевого шнура.

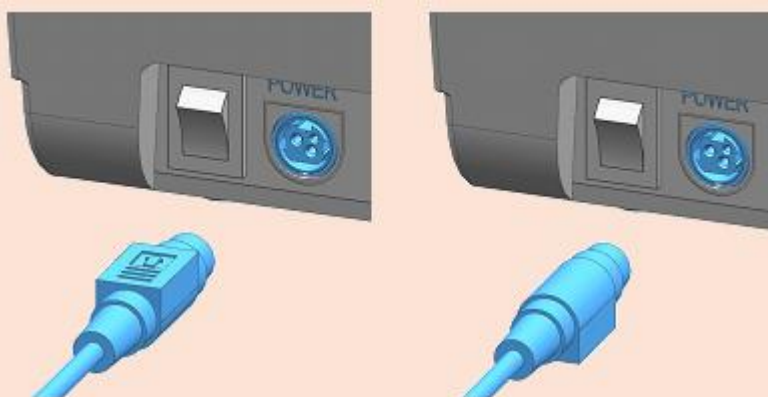

O

X

- Прежде чем присоединять сетевой шнур к принтеру, извлеките его вилку из сетевой розетки. В противном случае существует возможность серьезных повреждений электросети и травм.
- Не допускается эксплуатировать принтер и сетевой адаптер в условиях повышенной влажности. В противном случае существует возможность серьезных повреждений электросети и травм.
- Запрещается подключать оборудование в сеть или через сетевой адаптер, напряжение которого превышает требования, указанные в технических характеристиках. Это может привести к повреждению продукта и возгоранию.



**3-3 Интерфейс**

Настоятельно рекомендуется использовать экранированные кабели в целях предупреждения облучения и электрического шума.

Рекомендуется использовать максимально короткий коммуникационный кабель в целях минимизации направления электрических шумов в кабеле.

- Последовательный кабель (RS-232C) (рекомендуется 1,8 м или короче).
- Параллельный кабель (IEEE1284) (рекомендуется 1,8 м или короче с ферритовым сердечником).
- USB-кабель тип B (рекомендуется 1,8 м или короче).
- Кабель LAN (Ethernet) (3 м или короче, неэкранированная витая пара CAT-5 и выше)



**- Подключение через неэкранированные коммуникационные кабели является нарушением стандартов в области электромагнитной совместимости.**

**- Рекомендуется использовать кабель, одобренный нашей компанией.**

**- Не рекомендуется связывать коммуникационный кабель с объектами, способными вызывать электрический шум и помехи.**

**В противном случае принтер может быть поврежден.**

**- Коммуникационный кабель допускается присоединять и отсоединять только после выключения выключателя «Сеть».**

**В противном случае существует вероятность серьезных повреждений электроцепей и травматизма.**

### 3-3-1 Стандартный интерфейс (USB и USB-ХОСТ)

Подключение интерфейсного кабеля осуществляется в соответствии с нижеприведенным рисунком.

Данный принтер (в стандартной комплектации) поддерживает следующие интерфейсы.

- Кабель USB, тип B
- Кабель USB, тип A (хранение)

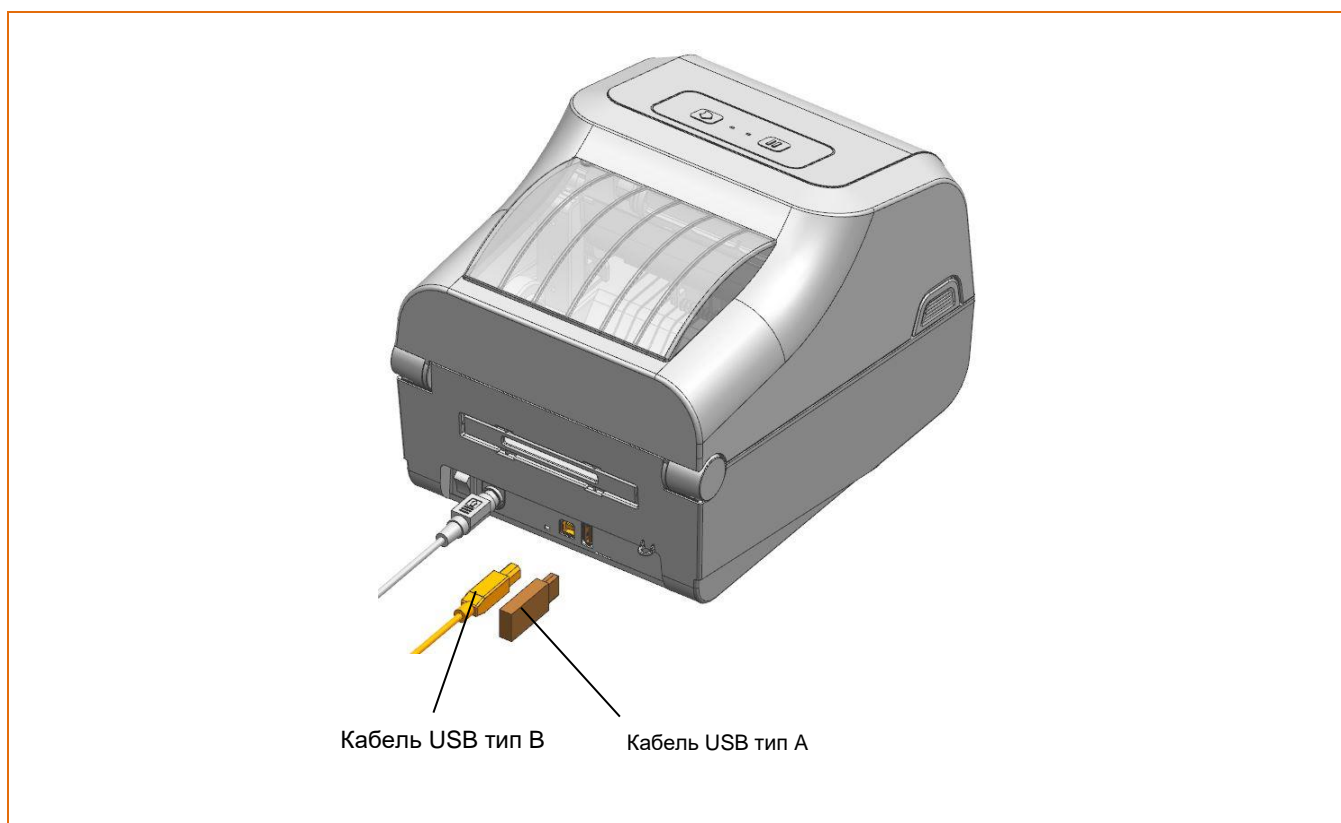

- 1) Выключите принтер кнопкой включения/выключения.
- 2) Подсоедините кабель связи к коммуникационному порту принтера.
  - Подсоедините кабель USB типа B через USB-порт.



**Помните о возможности повреждения электронных комплектующих продукта ввиду накопления электростатического заряда на корпусе или других элементах продукта.**

### 3-3-2 Варианты комплектации интерфейса (USB и USB-ХОСТ и последовательный и Ethernet)

Подключение интерфейсного кабеля осуществляется в соответствии с нижеприведенным рисунком.

Данный принтер (в варианте комплектации) поддерживает следующие интерфейсы.

- Последовательный кабель (RS-232C)
- Кабель для подключения к локальной сети (LAN, Ethernet)
- Кабель USB, тип B
- Кабель USB, тип A (хранение)

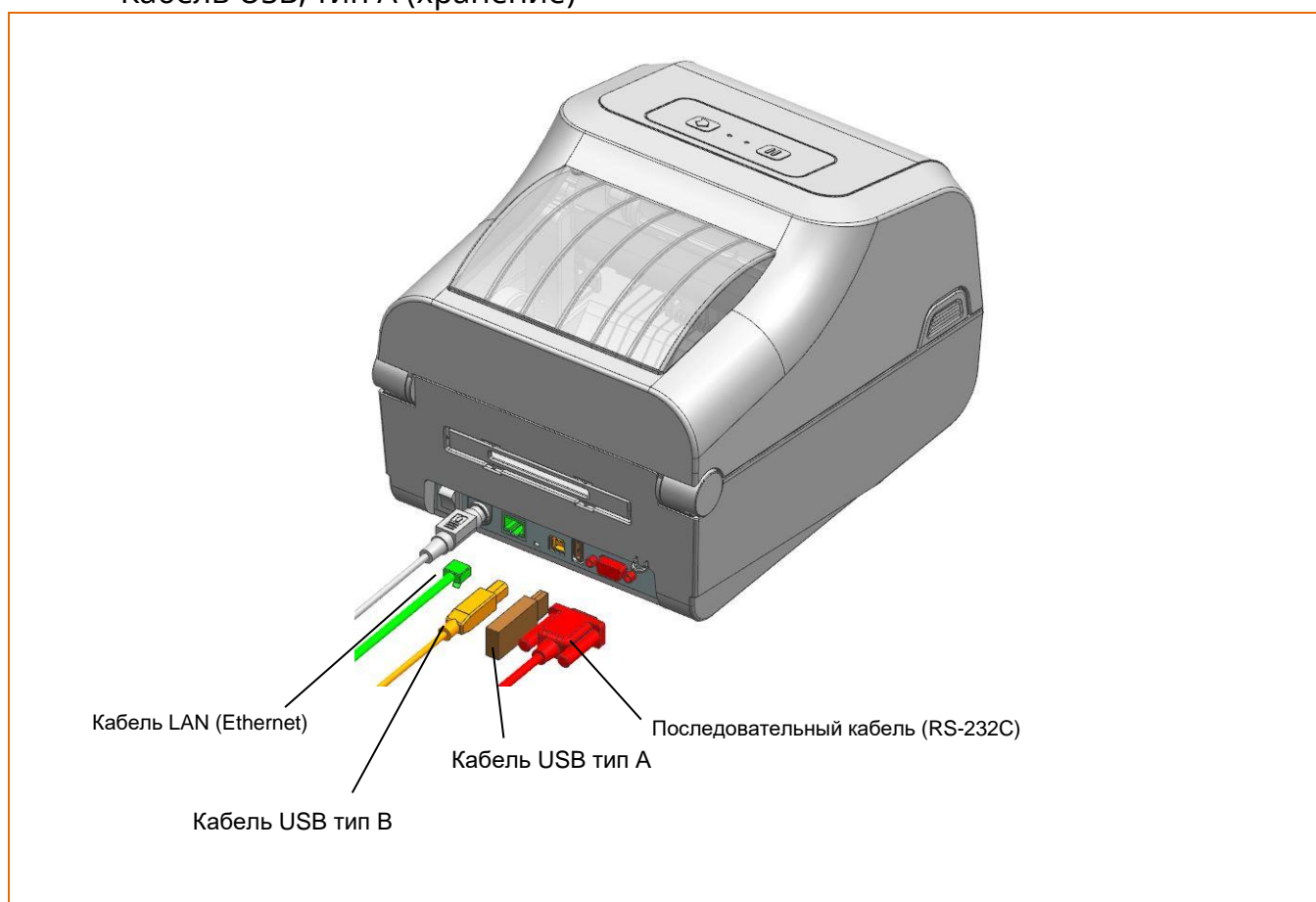

- 1) Выключите принтер кнопкой включения/выключения.
- 2) Подсоедините кабель связи к коммуникационному порту принтера.
  - Подсоедините последовательный кабель (RS-232C) к последовательному порту и притяните винты по обе стороны разъема.
  - Подключите кабель передачи данных LAN (Ethernet) к порту Ethernet.
  - Подсоедините кабель USB типа B через USB-порт.



**Помните о возможности повреждения электронных комплектующих продукта ввиду накопления электростатического заряда на корпусе или других элементах продукта.**

### 3-4 Установка носителя

1) Откройте крышку отсека носителя, нажав на рычажки крышки с обеих сторон крышки носителя.

2) Разведите держатели и вставьте носитель, как показано на рисунке.

Крышка отсека носителя



Кнопка крышки

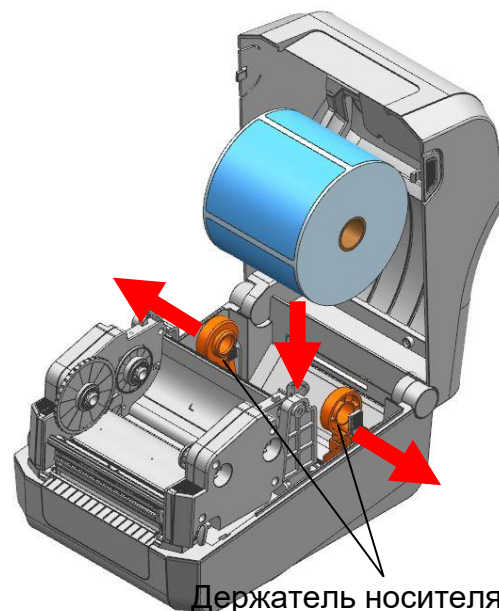

Держатель носителя

3) Потяните рычажки протяжки ленты с обеих сторон крышки узла протяжки ленты и откройте узел протяжки ленты.

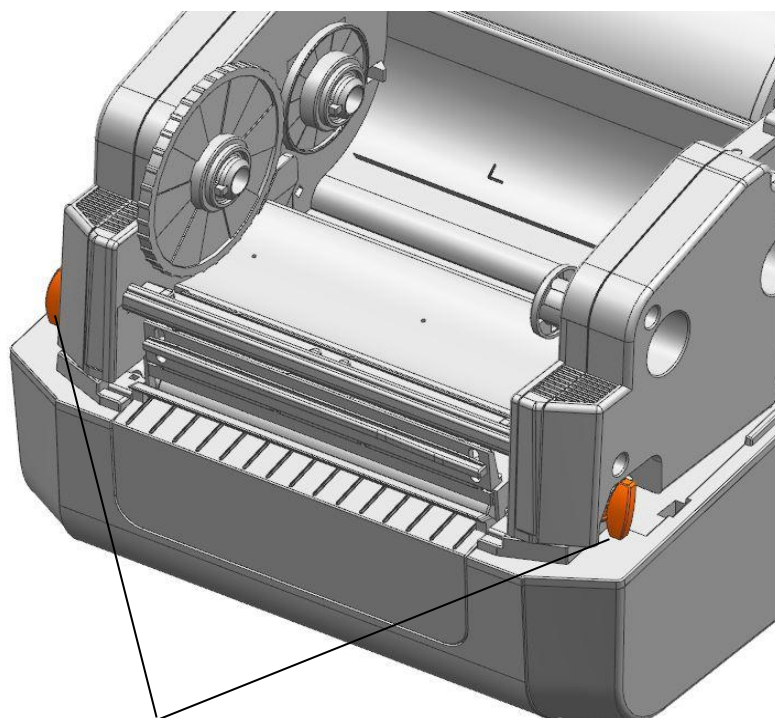

Рычаг протяжки ленты

- 4) Потяните за край носителя и вытяните его с передней части принтера. Отрегулируйте положения кромкоправов в соответствии с шириной носителя.
- \* Как бы ни был свернут носитель, — запечатываемой стороной наружу или внутрь, — печать осуществляется по лицевой стороне.

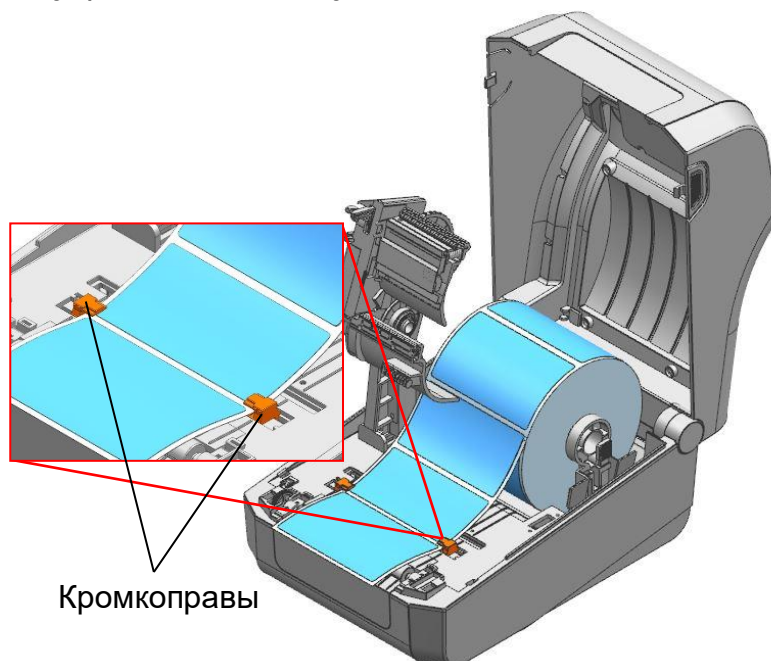

- 5) В случае использования рулона с носителем с черными метками или штрихами приподнимите носитель и откорректируйте положение черной метки или штриха относительно датчика (они должны совмещаться).



- Открывая и закрывая крышку, берегите пальцы рук.
- Не допускается открывать рычажки печатной головки принтера, в то время как последний работает. В противном случае принтер может быть поврежден.
- Смену носителя следует проводить в то время, когда принтер не получает данных во избежание их потери.
- Во время печати печатная головка сильно нагревается и некоторое время после остается горячей. Касание ее в это время может вызвать серьезные ожоги. Не прикасайтесь к печатной головке.

**3-5 Установка ленты**3-5-1 Тип ленты

## 1) Типы ленты в зависимости от стороны нанесения покрытия

- Данная модель принтера поддерживает только ленты с внешним расположением этикетки.

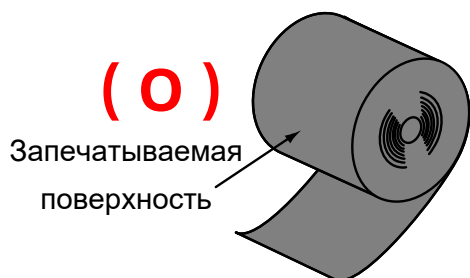

Лента с внешней рабочей стороной



Лента с внутренней рабочей стороной



Чтобы определить площадь запечатывания на ленте, следуйте нижеприведенным инструкциям.

- Тест ленты с использованием липкого материала
  - Выполните контактный тест, чтобы определить, на которую из сторон ленты нанесен липкий слой (если имеются пригодные для теста этикетки).
- Следующие этапы помогут выполнить контактный тест
  - Снимите с этикетки подложку.
  - Приложите небольшой фрагмент липкой поверхности этикетки ко внешней/внутренней поверхности ленты и прижмите.
  - Отделите этикетку от ленты.
  - Проверьте, остались ли черные чернила с ленты на липкой поверхности этикетки.

## 2) Типы ленты в зависимости от гильзы

- В данной модели принтера могут использоваться только рулоны с диаметром гильзы 1 дюйм или 0,5 дюйма.
- Для использования рулонов с гильзой на 1 дюйм предусмотрен специальный валик.
- Прижимная лента и валик, на который надевается гильза рулона с бумагой, являются элементами многоразового использования. Не выбрасывать!

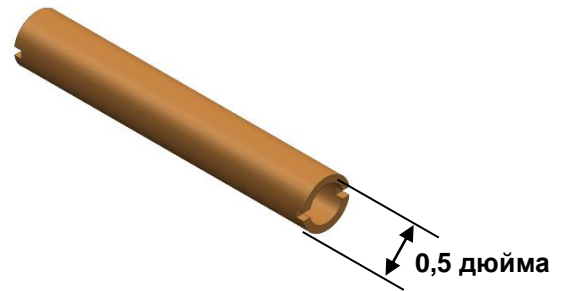
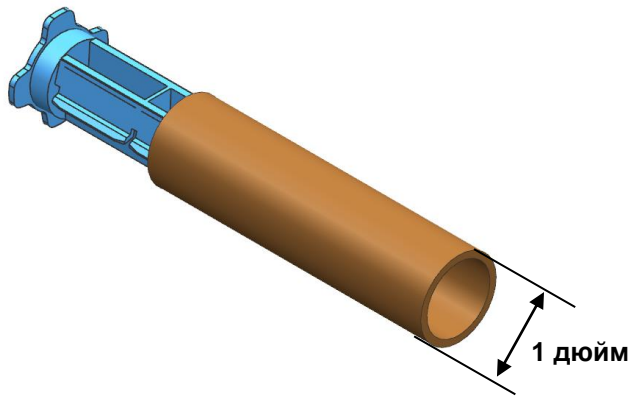

3-5-2 Заправка валика рулона с диаметром гильзы 1 дюйм

- 1) Вставьте валик в гильзу, как показано на рисунке. (соблюдайте порядок размещения рулона).

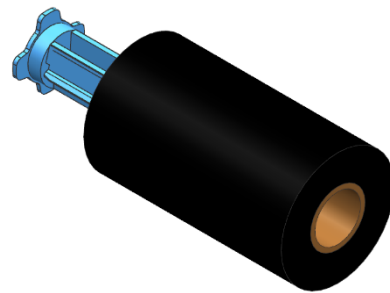

- 2) Откройте крышку отсека протяжки ленты и вставьте рулон бумаги и валик с надетой гильзой, сначала левым концом, потом посадите правый конец в паз.

- 3) Протяните ленту так, чтобы край бумаги лег на гильзу.

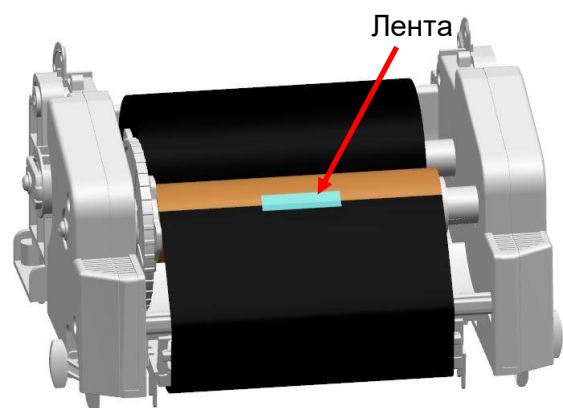
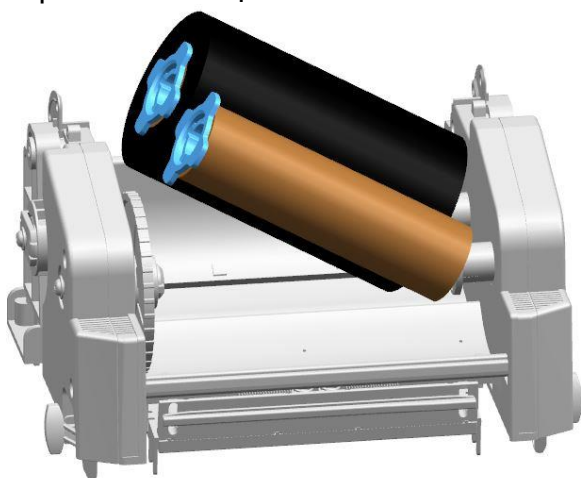

- 4) Закройте отсек протяжки ленты.

См. схему установки ленты на рисунке ниже.

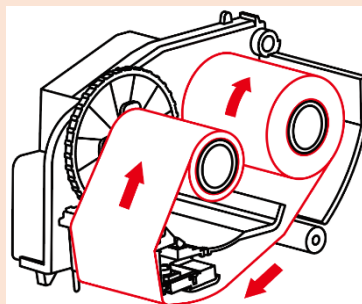

### 3-5-3 Заправка валика с диаметром гильзы 0,5 дюйма

- 1) Откройте крышку отсека протяжки ленты и вставьте рулон бумаги и валик с надетой гильзой, сначала левым концом, потом посадите правый конец в паз. (соблюдайте порядок размещения рулона).
- 2) Протяните ленту так, чтобы край бумаги лег на гильзу.

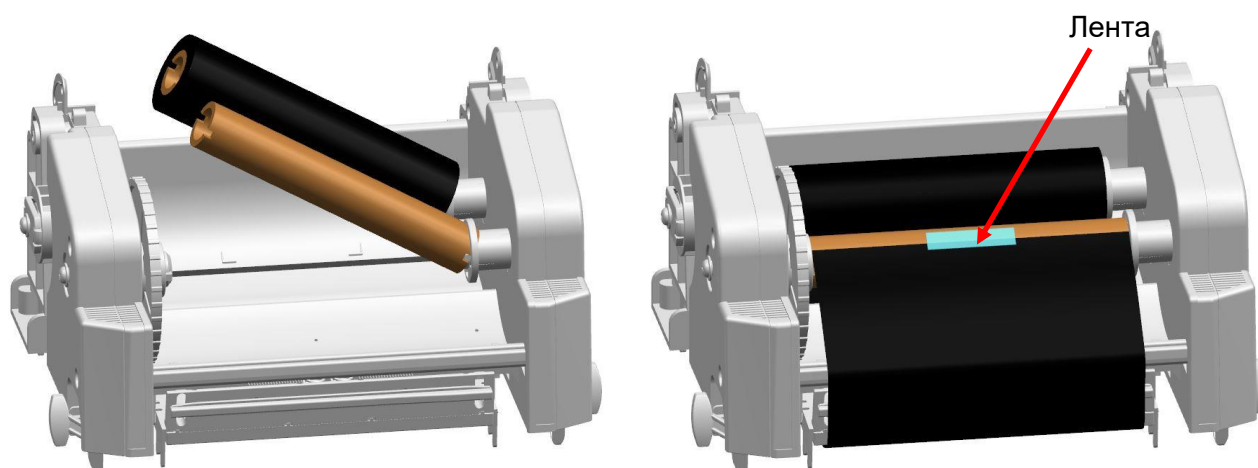

См. схему установки ленты на рисунке ниже.

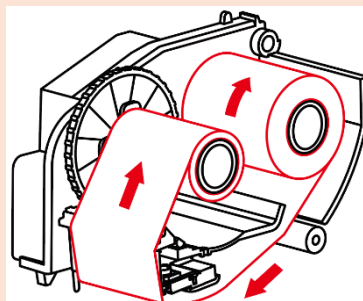



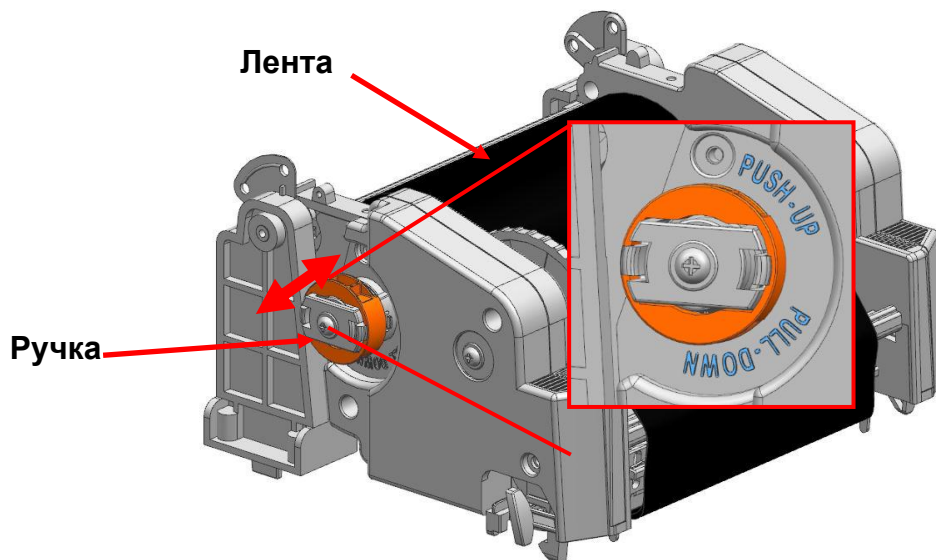

3-5-4 Метод регулировки ручкой в зависимости от типа ленты

Приступать к эксплуатации принтера рекомендуется после правильной регулировки ручкой в зависимости от длины и ширины ленты. ОТЖАТОЕ состояние ручки, для которой направление внутрь является заводской настройкой по умолчанию. Вы можете нажать или отжать ручку. Учтите, что нажатое или отжатое состояние ручки сказывается на качестве печати и характеристиках эксплуатации.

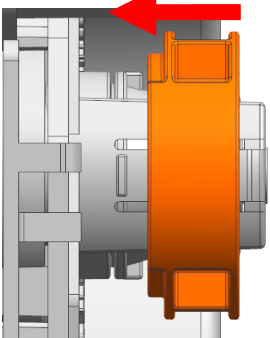
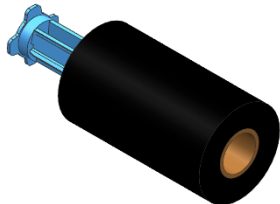
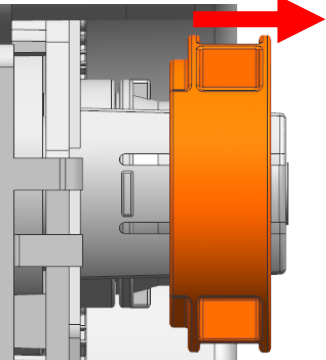
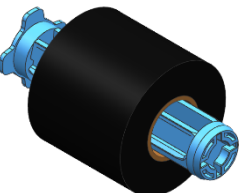

Статус ручки	Тип ленты	
 ОТЖАТОЕ	 Лента ≈ 300 м (гильза 1 дюйм)	
 НАЖАТОЕ	 Ширина ≈ менее 2 дюймов Лента (гильза 1 дюйм)	 Лента ≈ 74 м (гильза 0,5 дюйм)

### 3-5-5 Установка узкой ленты

При использовании лент шириной 110 мм и менее рулон следует устанавливать на валик в среднее положение.

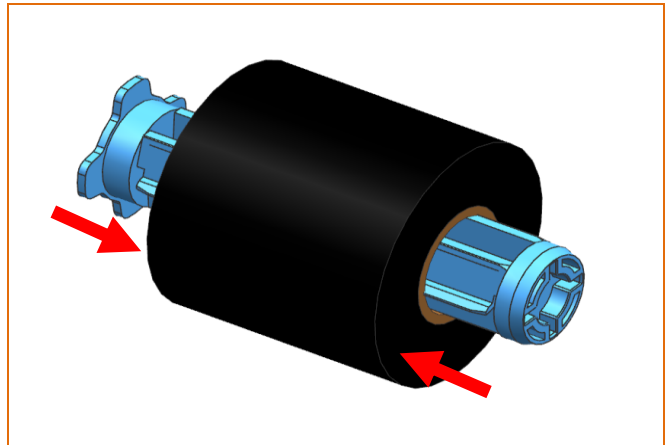

### 3-5-6 Извлечение ленты

- 1) Обрежьте ленту.
- 2) Откройте крышку отсека протяжки ленты и извлеките ленту и валик с надетой гильзой, сначала левым концом, потом посадите правый конец в паз.
- 3) Извлеките валик из рулона с гильзой.

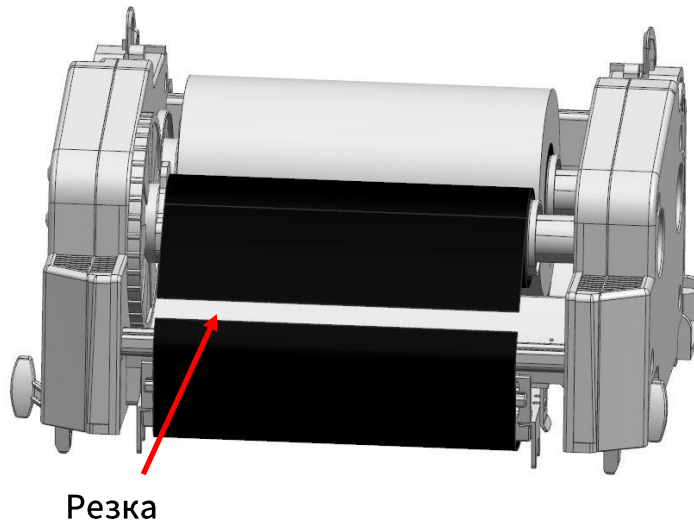

### 3-5-7 Включение датчика ленты

Убедитесь, что датчик наличия ленты включен, если печать не прекращается при отсутствии или разрыве ленты.

- \* Датчик наличия ленты включается соответствующей управляющей командой. Настройки по умолчанию допускаются изменять при помощи утилиты «Unified Label Utility-II».



- При замене ленты сохраняйте гильзу от использованного рулона, т.к. она в дальнейшем используется для установки на валик перемотки при установке следующего рулона.
- Валик постоянно используется в принтере; в связи с этим убедитесь, что он не используется в посторонних целях во избежание его повреждения или утери.

### **3-6 Порядок пользования кромкоправом ленты**

Морщины на ленте убираются путем регулировки кромкоправов ленты.

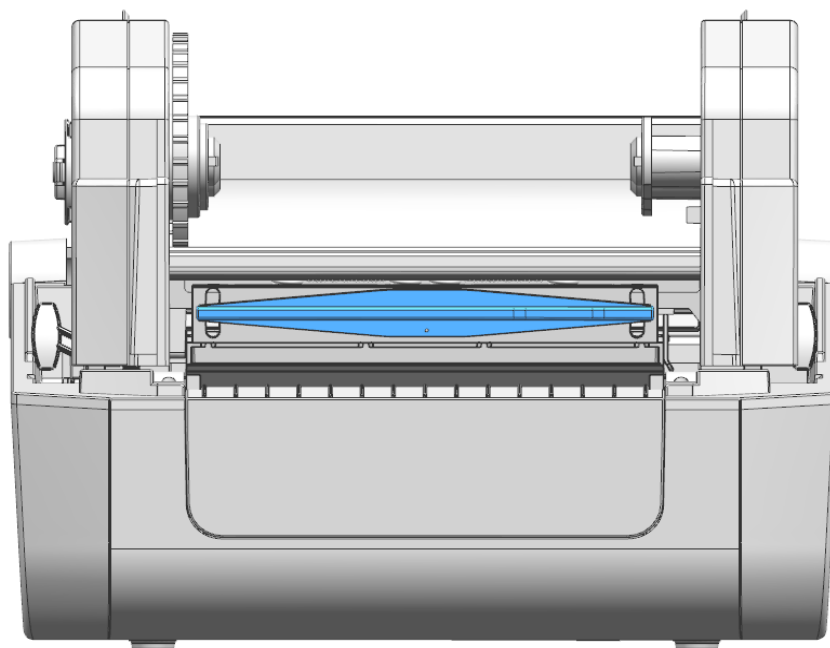

Статус запечатывания носителя	Способ регулировки
 <p data-bbox="296 622 531 656">Морщины справа</p>	 <p data-bbox="770 524 1409 562">Опустите правую сторону кромкоправа.</p>
 <p data-bbox="296 1037 531 1070">Морщины слева</p>	 <p data-bbox="778 958 1398 996">Опустите левую сторону кромкоправа.</p>

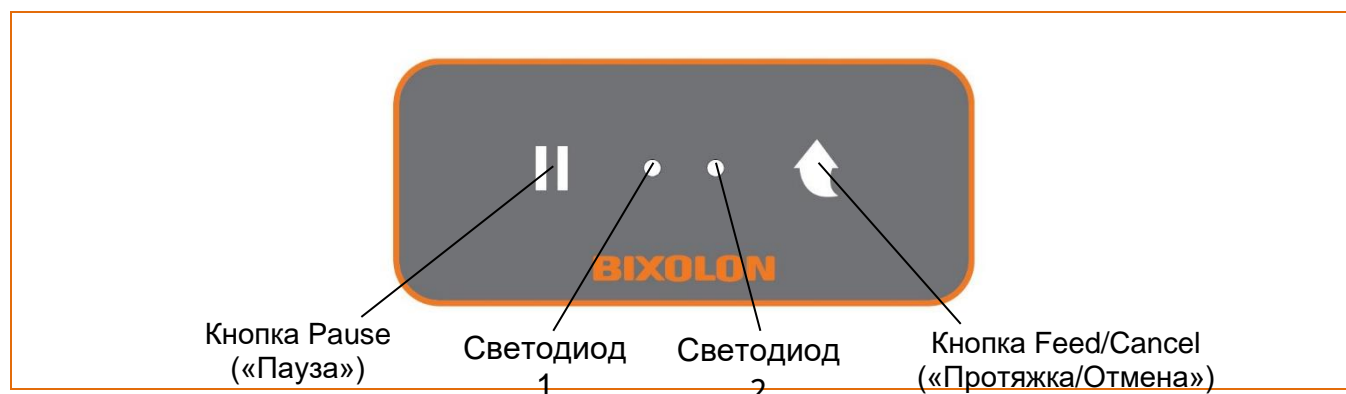

**Не допускается регулировать кромкоправы ленты, в то время как принтер осуществляет печать.  
В противном случае принтер может быть поврежден.**

**3-7 Кнопка и светодиод (стандартная модель)****3-7-1 Функции кнопок**

Исходное состояние принтера до нажатия на кнопку	Кнопки		Порядок действий оператора	Режим работы принтера
	Feed (Протяжка)/ Cancel (Отмена)	Pause (Пауза)		
Питание ВЫКЛ.	Нажать	-	Подайте питание при нажатой кнопке. (Нажмите кнопку и удержите ее нажатой, пока принтер не перейдет в режим автотестирования и вывода результатов на печать.)	Вывод на печать в режиме автотестирования
Готов к печати	Нажать	-	Нажмите кнопку	Протяжка
Готов к печати	Нажать	-	Нажмите кнопку и удерживайте ее нажатой в течение 3-х сек.	Выполнить SWC (См. 5-9)
Готов к печати	-	Нажать	Нажмите кнопку и удерживайте ее нажатой в течение 2-х сек.	Режим конфигурирования в автономном режиме (См. 5-1)
В ходе печати	-	Нажать	Нажмите кнопку и удерживайте ее нажатой в течение 2-х сек.	Режим паузы
В ходе печати	Нажать	-	Нажмите кнопку и удерживайте ее нажатой в течение 2-х сек.	Режим отмены
Режим паузы	-	Нажать	Нажмите кнопку	Возобновление печати
Режим паузы	Нажать	-	Нажмите кнопку	Отмена печати
Режим отмены	Нажать	-	Нажмите кнопку	Отмена печати

3-7-2 Светодиодная индикация в различных режимах

Светодиод 1		Светодиод 2		Статус работы принтера	
Цвет	Статус	Цвет	Цвет		
Зеленый	ВКЛ.	Зеленый	ВКЛ.	Режим готовности к печати	Режим готовности
Зеленый	ВКЛ.	Красный	Мигает	Режим отмены печати	Ожидание нажатия на кнопку
Зеленый	Мигает	Красный	ВКЛ.	Печать временно приостановлена	Ожидание нажатия на кнопку
Зеленый	Мигает	Зеленый	Мигает	Режим ожидания печати	Ожидание нажатия на кнопку
Оранжевый	ВКЛ.	Оранжевый	ВКЛ.	Переключение режимов	Оповещение о смене режима
Красный	ВКЛ.	Оранжевый	ВКЛ.	Режим ошибки	Заело носитель (пропуск или черная метка не определяется)
Красный	ВКЛ.	Зеленый	Мигает	Режим ошибки	Перегрев печатной головки
Красный	ВКЛ.	Оранжевый	Мигает	Режим ошибки	Носитель отсутствует
Красный	ВКЛ.	Красный	Мигает	Режим ошибки	Крышка носителя открыта
Красный	ВКЛ.	-	ВЫКЛ.	Режим ошибки	Сбой калибровки носителя
Красный	ВКЛ.	Красный	ВКЛ.	Режим ошибки	Лента не определяется
Красный	Мигает	Красный	Мигает	Режим ошибки	Ошибка автообрезчика

**3-8 Кнопки и ЖКД (модель с ЖКД)****3-8-1 Функции кнопок**

Исходное состояние принтера до нажатия на кнопку	Кнопки	Описание
Готов к печати	 Перемещение в меню	Переход к следующему пункту меню (перемещение по меню осуществляется из левого верхнего угла в нижний правый)
Готов к печати	 Выбор пункта меню	Выбор пункта меню или изменение значения
В меню или Готов к печати	 Функция кнопка 1	Отображение экранов Пауза, Печать, Сохранить, Главный
В меню или Готов к печати	 Функция кнопка 2	Отображение экранов Протяжка, Отмена, Предыдущий

3-8-2 Значок статуса интерфейса

Пользователь имеет возможность получить информацию о статусе и настройках на ЖКД.



Символ	Описание
	Bluetooth не подключен к хосту.
	Bluetooth подключен к хосту.
	Аутентификация не удалась.
	Не подключено к точке доступа.
	К ТД подключен. Сила сигнала: 4
	К ТД подключен. Мощность сигнала: 3
	К ТД подключен. Мощность сигнала: 2
	К ТД подключен. Мощность сигнала: 1
	Ethernet подключена.
	USB-хранилище подключено.



3-8-3 Список пунктов меню

Настройки	Подменю
	Width (ширина печати)
	Length (длина печати)
	Direct (направление печати)
	Speed (скорость печати)
	Density (плотность печати)
	Method (метод печати)
	Type (тип носителя)
	Tear off (отрыв)
	Offset (смещение при печати)
	Mode (режим печати)
	Pwr act (действие при включении)
	Head cls (приближение печатной головки)

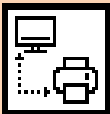
Интерфейс	Подменю			
	Serial (Последовательный)	Baud Rate (Скорость в бодах)		
		Data Bit (Бит информации)		
		Parity (Четность)		
		Stop Bit (Стоповый бит)		
		Handshk (квитирование связи)		
	Ethernet	IP Protocol (IP-протокол)		
		IP Address (IP-адрес)		
		Subnet Mask (Маска подсети)		
		Gateway (Шлюз)		
		MAC Address (MAC-адрес)		
	WLAN	Channel (Канал)		
		Network (Сеть)		
		ESSID (AP ID, идентификатор точки доступа)		
		Auth (Authentication, проверка подлинности)		
		Encrypt (Шифрование)		
		WEP Password (WEP-пароль)		
		PSK Password (PSK-пароль)		
		IP Protocol (IP-протокол)		
		IP address (IP-адрес)		
		Subnet Mask (Маска подсети)		
		Gateway (Шлюз)		
		SWC (простое подключение по Wi-Fi)	Execute SWC (Выполнить простое подключение по Wi-Fi)	
			Print App URL (Ссылка на приложение принтера)	
	Bluetooth	Device Name (Имя устройства)		
		Pairing (Сопряжение)	Pincode (Пин-код)	
			SSP (простое безопасное соединение)	
		MAC Address (MAC-адрес)		
		Mode (Режим)	BLE(пониженное энергопотребление Bluetooth)	
			STD (Standard Mode,	Connect Mode (Режим подключения)

			стандартный режим)	Auth&Enc (проверка подлинности и шифрование)
--	--	--	--------------------	--

Датчик	Подменю
	Gap Cal (Калибровка носителя с пропусками)
	Black Mark Cal (Калибровка носителя с черной меткой)

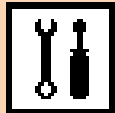
Инструменты	Подменю		
	Self prt (Автопечать, автотестирование)		
	Reset (Заводские настройки)		
	Dump (режим выгрузки данных)		
	Head Chk (проверка печатной головки)		
	USB Num (заводской номер USB)		
	Demo prt (демонстрационная печать)		
	Files (Файлы)	Saved (Сохраненный файл)	Template (Шаблон)
			Image (Изображение)
			Fonts (Скачать шрифты)
			E Drive (Сменный накопитель)
			A Drive (USB-накопитель)
			PRT Set (Настройки принтера)
	Twin (Функция дублирования)	Template (Шаблон)	
		Image (Изображение)	
Fonts (Скачать шрифты)			
F/W Update (Версия прошивки)			

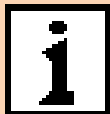
Сведения	Подменю
	Info (информация о принтере)
	Support (Поддержка)

3-8-4 Описание меню настроек

Меню	Описание
<p><b>Width</b> <b>(Ширина печати)</b></p>	<p><b>Описание</b> Настройка ширины носителя (в точках) Функция, позволяющая регулировать размер буфера изображения в соответствии с шириной печати.</p> <p><b>Значение по умолчанию</b> - 203dpi : 864 точек (108 мм) - 203dpi : 1 248 точек (105,7 мм)</p> <p><b>Максимальное значение</b> - 203dpi : 864 точки (108 мм) - 300dpi : 1 248 точек (105,7 мм)</p>
<p><b>Length</b> <b>(Длина печати)</b></p>	<p><b>Описание</b> Настройка длины носителя (в точках) Функция, позволяющая регулировать размер буфера изображения в соответствии с длиной печати.</p> <p><b>Значение по умолчанию</b> 203dpi : 1 225 точек (153 мм) 300dpi : 1 811 точек (153 мм)</p> <p><b>Максимальное значение</b> - 203dpi : 8 000 точек (1000 мм) - 300dpi : 11 820 точек (1000 мм)</p>

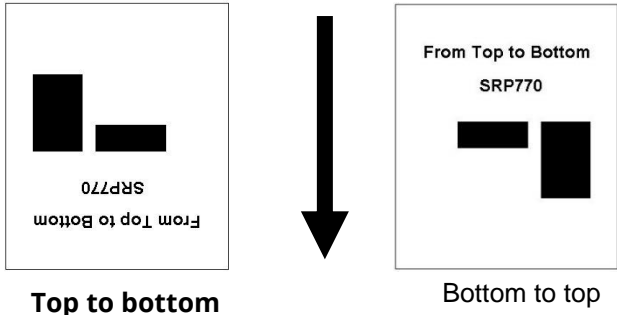
<p style="text-align: center;"><b>Direct</b> <b>(Направление печати)</b></p>	<p><b>Описание</b> Настройка направления печати Сверху вниз: печать сверху вниз Снизу вверх: печать снизу вверх</p> <p><b>Значение по умолчанию</b> Снизу вверх</p> <p><b>Изменяемая величина</b> Снизу вверх, сверху вниз</p> <p style="text-align: center;"><b>Printing Direction</b></p> <div style="text-align: center;">  <p style="text-align: center;">Top to bottom                      Bottom to top</p> </div>
<p style="text-align: center;"><b>Speed</b> <b>(Скорость печати)</b></p>	<p><b>Описание</b> Настройка скорости печати (дюйм/сек.)</p> <p><b>Значение по умолчанию</b> 203dpi : 5 дюйм/сек. 300dpi : 3 дюйм/сек.</p> <p><b>Изменяемая величина</b> - 203dpi : 3~6 дюйм/сек. - 300dpi : 2~4 дюйм/сек.</p>
<p style="text-align: center;"><b>Density</b> <b>(Плотность шрифта)</b></p>	<p><b>Описание</b> Настройка плотности шрифта</p> <p><b>Значение по умолчанию</b> 203dpi : 20 300dpi : 20</p> <p><b>Изменяемая величина</b> 0~30</p>

<b>Method</b> (Метод печати)	<b>Описание</b> Настройка метода печати  <b>Значение по умолчанию</b> Trans (Термоперенос)  <b>Изменяемая величина</b> Direct (прямая термопечать), Trans (термоперенос)
<b>Type</b> (тип носителя)	<b>Описание</b> Настройка типа носителя  <b>Значение по умолчанию</b> Пропуск  <b>Изменяемая величина</b> - Пропуск - Черная метка - Непрерывная
<b>Tear off</b> (Отрыв)	<b>Описание</b> Настройка местоположения носителя (точки) для отрыва после печати или протяжки носителя  <b>Значение по умолчанию</b> 0  <b>Изменяемая величина</b> -100 ~ 100

<p><b>Offset</b> (смещение при печати)</p>	<p><b>Описание</b> Настройка верхней точки печати [точки]</p> <p><b>Значение по умолчанию</b> 0</p> <p><b>Изменяемая величина</b> -100 ~ 100</p>
<p><b>Mode (режим печати)</b></p>	<p><b>Описание</b> Настройка режима печати, соответствующего модификации принтера</p> <p><b>Значение по умолчанию</b> Tear off (Отрыв)</p> <p><b>Изменяемая величина</b> Tear off (Отрыв), Cutter (обрезчик)</p>
<p><b>Pwr act</b> (действие при включении)</p>	<p><b>Описание</b> Настройка действия принтера, выполняемого после процедуры включения.</p> <p><b>Значение по умолчанию</b> NO FEED (Без протяжки)</p> <p><b>Изменяемая величина</b> NO FEED (Без протяжки), FEED (Протяжка), CAL LENGTH (Длина калибровки), LABEL LENGTH (Настройка длины носителя)</p>
<p><b>Head cls</b> (приближение печатной головки)</p>	<p><b>Описание</b> Настройка действия принтера, выполняемого при закрытии крышки принтера.</p> <p><b>Значение по умолчанию</b> STANDBY (РЕЖИМ ОЖИДАНИЯ)</p> <p><b>Изменяемая величина</b> STANDBY (Ожидание), NO FEED (Без протяжки), FEED (Протяжка), CAL LENGTH (Длина калибровки), LABEL LENGTH (Настройка длины носителя)</p>

## 3-8-5 Описание меню интерфейса

## 3-8- 5-1 Последовательный

Список	Описание
<b>Baud Rate</b> (Скорость в бодах)	<p><b>Описание</b> Настройка скорости печати в бодах.</p> <p><b>Значение по умолчанию</b> 115200</p> <p><b>Изменяемая величина</b> 9600, 19200, 38400, 57600, 115200</p>
<b>Data Bit (Бит информации)</b>	<p><b>Описание</b> Настройка информационного бита.</p> <p><b>Значение по умолчанию</b> 8</p> <p><b>Изменяемая величина</b> 7, 8</p>
<b>Parity (Четность)</b>	<p><b>Описание</b> Настройка четности</p> <p><b>Значение по умолчанию</b> Нет</p> <p><b>Изменяемая величина</b> Even (Четные), Odd (Нечетные), None (Нет)</p>
<b>Stop Bit</b> (Стоповый бит)	<p><b>Описание</b> Настройка стопового бита.</p> <p><b>Значение по умолчанию</b> 1 БИТ</p> <p><b>Изменяемая величина</b> 1 БИТ, 2 БИТА</p>
<b>Handshk</b> (квитирование связи)	<p><b>Описание</b> Настройка квитирования связи</p> <p><b>Значение по умолчанию</b> RTS_CTS</p> <p><b>Изменяемая величина</b> RTS_CTS, DTR_DSR, XON_XOFF</p>



## 3-8-5-2 Ethernet

Список	Описание
<b>IP Protocol (IP-протокол)</b>	<p><b>Описание</b> Настройка метода присвоения IP-протокола.</p> <p><b>Значение по умолчанию</b> DHCP</p> <p><b>Изменяемая величина</b> DHCP, статический IP</p>
<b>IP Address (IP-адрес)</b>	<p><b>Описание</b> Настройка метода присвоения IP-адреса.</p> <p><b>Значение по умолчанию</b> Статический IP: 192.168.192.123 DHCP: 0.0.0.0</p> <p><b>Изменяемая величина</b> 0 ~ 255</p>
<b>Subnet Mask (Маска подсети)</b>	<p><b>Описание</b> Настройка маски подсети.</p> <p><b>Значение по умолчанию</b> Статический IP: 255.255.255.0 DHCP: 0.0.0.0</p> <p><b>Изменяемая величина</b> 0 ~ 255</p>
<b>Gateway (Шлюз)</b>	<p><b>Описание</b> Настройка шлюза.</p> <p><b>Значение по умолчанию</b> Статический IP: 192.168.192.254 DHCP: 0.0.0.0</p> <p><b>Изменяемая величина</b> 0 ~ 255</p>
<b>MAC Address (MAC-адрес)</b>	<p><b>Описание</b> Указание MAC-адреса.</p>

## 3-8-5-3 WLAN

Список	Описание
<b>Channel (Канал)</b>	<p><b>Описание</b> Настройка канала, используемого при создании специального («Ad-hoc») подключения</p> <p><b>Значение по умолчанию</b> 6</p> <p><b>Изменяемая величина</b> 1 ~ 14</p>
<b>Network (Сеть)</b>	<p><b>Описание</b> Настройка режима работы WLAN.</p> <p><b>Значение по умолчанию</b> SoftAP</p> <p><b>Изменяемая величина</b> SoftAP (Программная точка доступа), Infra (Инфраструктура), Adhoc (Без точки доступа), P2P</p>
<b>ESSID (AP ID, идентификатор точки доступа)</b>	<p><b>Описание</b> Настройка ID точки доступа ТД (AP).</p>
<b>Authentication (проверка подлинности)</b>	<p><b>Описание</b> Настройка метода проверки подлинности WLAN</p> <p><b>Значение по умолчанию</b> Open (Открыто)</p> <p><b>Изменяемая величина</b> Open (Открыто), Shared Key (Общедоступный ключ), WPA1PSK, WPA2PSK, WPA1EAP, WPA2EAP</p>
<b>Encrypt (шифрование)</b>	<p><b>Описание</b> Настройка метода шифрования WLAN</p> <p><b>Значение по умолчанию</b> Нет</p> <p><b>Изменяемая величина</b> Нет, WEP64/128, TKIP, AES, AES+TKIP</p>
<b>WEP Password (WEP-пароль)</b>	<p><b>Описание</b> Настройка пароля WEP.</p>
<b>PSK Password (PSK-пароль)</b>	<p><b>Описание</b> Настройка пароля PSK.</p>

<b>IP Protocol (IP-протокол)</b>	<p><b>Описание</b> Настройка метода присвоения IP-протокола.</p> <p><b>Значение по умолчанию</b> DHCP</p> <p><b>Изменяемая величина</b> DHCP, статический IP</p>	
<b>IP address (IP-адрес)</b>	<p><b>Описание</b> Настройка IP-адрес.</p> <p><b>Значение по умолчанию</b> Статический IP: 192.168.1.1 DHCP: 0.0.0.0</p> <p><b>Изменяемая величина</b> 0 ~ 255</p>	
<b>Subnet Mask (Маска подсети)</b>	<p><b>Описание</b> Настройка маски подсети.</p> <p><b>Значение по умолчанию</b> Статический IP: 255.255.255.0 DHCP: 0.0.0.0</p> <p><b>Изменяемая величина</b> 0 ~ 255</p>	
<b>Gateway (Шлюз)</b>	<p><b>Описание</b> Настройка шлюза.</p> <p><b>Значение по умолчанию</b> Статический IP: 192.168.1.254 DHCP: 0.0.0.0</p> <p><b>Изменяемая величина</b> 0 ~ 255</p>	
<b>SWC</b>	<b>Execute SWC (Выполнить SWC)</b>	<p><b>Описание</b> Подключение принтеров к сетевому окружению с помощью режима SWC (Simple Wi-Fi Connect)</p>
	<b>Print App URL (Ссылка на приложение принтера)</b>	<p><b>Описание</b> Подключение локации (QR-код) к техподдержке по SWC</p>

## 3-8-5-4 Bluetooth

Список		Описание
<b>Device Name (Имя устройства)</b>		<b>Описание</b> Имя устройства
<b>Pairing (Сопряжение)</b>	<b>Pincode (Пин-код)</b>	<b>Описание</b> При смене настроек требуется ввод пин-кода для дальнейшего подключения.
	<b>SSP (простое безопасное соединение)</b>	<b>Описание</b> Обеспечивает простое спаривание. <b>Значение по умолчанию</b> Отключить <b>Изменяемая величина</b> Disable (Отключено), Just Works (Просто работает), Numeric Comparison (Сравнение числовых данных), Passkey Entry (Ввод ключа доступа)
<b>MAC Address (MAC-адрес)</b>		<b>Описание</b> MAC-адрес Bluetooth-устройства.
<b>Mode (Режим)</b>	<b>BLE (пониженное энергопотребление Bluetooth)</b>	
	<b>Описание</b> Низкая энергия Bluetooth <b>Значение по умолчанию</b> Отключено <b>Изменяемая величина</b> Disable (Отключено), Enable (Включено)	
	<b>STD (Стандартный режим)</b>	<b>Connect Mode (Режим подключения)</b>
<b>Auth&amp;Enc (Аутентификация и шифрование данных)</b>		<b>Описание</b> Настройка функции шифрования и проверки подлинности по Bluetooth. <b>Значение по умолчанию</b> Включено <b>Изменяемая величина</b> Enable (Включено), Disable (Отключено)

3-8-6 Описание меню датчиков

Список	Описание
<b>Gap Cal</b> (Калибровка носителя с пропусками)	<b>Описание</b> Автоматическое определение пропусков в носителе.
<b>Black Mark Cal</b> (Калибровка носителя с черной меткой)	<b>Описание</b> Автоматическое определение черных меток на носителе.

3-8-7 Описание меню инструментов

Список	Описание
<b>Self prt</b> (Автотестирование печати)	<b>Описание</b> Автотестирование печати.
<b>Reset</b> (Заводские настройки)	<b>Описание</b> Позволяет обнулить настройки принтера до стандартных заводских настроек.
<b>Dump</b> (Режим выгрузки данных)	<b>Описание</b> Проверка полученных данных, когда принтер работает неправильно.  <b>Значение по умолчанию</b> Отключено  <b>Изменяемая величина</b> Disable (Отключено), Enable (Включено)
<b>Head Chk</b> (Проверка печатной головки)	<b>Описание</b> Внешняя проверка головки путем печати.
<b>USB Num</b> (Заводской номер USB)	<b>Описание</b> Позволяет проверить заводской номер USB.
<b>Demo prt</b> (Демонстрационная печать)	<b>Описание</b> Функция вывода демонстрационного формата

<b>Files (Файлы)</b>	<b>Saved (Сохраненный файл)</b>	<b>Template (Шаблон)</b>	<b>См.</b> 3-8-7-1 Сохраненный файл
		<b>Image (Изображение)</b>	
		<b>Fonts (Скачать шрифты)</b>	
		<b>E Drive (Сменный накопитель)</b>	
		<b>A Drive (USB-накопитель)</b>	
	<b>Twin (Функция дублирования)</b>	<b>PRT Set (Настройки принтера)</b>	<b>См.</b> 3-8-7-2 Функция дублирования
		<b>Template (Шаблон)</b>	
		<b>Image (Изображение)</b>	
		<b>Fonts (Скачать шрифты)</b>	
	<b>F/W Update (Версия прошивки)</b>		<b>См.</b> 3-8-7-3 F/W Update (Версия прошивки)





## 3-8-7-1 Сохраненный файл

Отображает список объектных файлов, сохраненных в памяти принтера.

Список	Описание
<b>Template (Шаблон)</b>	Список шаблонов, сохраненных в памяти принтера.
<b>Image (Изображение)</b>	Список изображений, сохраненных в памяти принтера (*.psx).
<b>Fonts (Скачать шрифты)</b>	Скачать список шрифтов, сохраненных в памяти принтера.
<b>E Drive (Сменный накопитель)</b>	Объектные файлы, сохраненные на диске E.
<b>A Drive (USB-накопитель)</b>	Объектные файлы, сохраненные на диске A.

## 3-8-7-2 Функция дублирования

Позволяет сохранять текущие настройки принтера, файлы (шаблоны, изображения, скачивать шрифты) на другой принтер через интерфейс USB или загружать настройки на другой принтер.

Список	Описание
<p><b>PRT Set (Настройки принтера)</b></p>	<p><b>Описание</b> Позволяет сохранить настройки принтера на USB-накопитель или загрузить настройки печати с USB-накопителя.</p> <p><b>Путь к файлу</b> F:\configuration</p> <ul style="list-style-type: none"> <li>• <b>Описание функции сохранения</b> <ul style="list-style-type: none"> <li>- Подключить USB-накопитель к принтеру.</li> <li>- Выберите Save в меню принтера при помощи кнопки перемещения (  ) и выбора (  ).</li> <li>- Файл printer_config создается в папке конфигурации на USB-накопителе. (папка конфигурации создается автоматически.)</li> </ul> </li> <li>• <b>Описание функции загрузки</b> <ul style="list-style-type: none"> <li>- Убедитесь, что файл printer_config создан в папке конфигурации на USB-накопителе.</li> <li>- Подключить USB-накопитель к принтеру.</li> <li>- Выберите Load в меню принтера при помощи кнопки перемещения (  ) и выбора (  ).</li> <li>- Loading message (Loading...) отображается в процессе загрузки, а также по завершении загрузки, в т.ч. с USB, отображается сообщение (Load Ok).</li> <li>- Убедитесь, что настройки принтера изменились.</li> </ul> </li> </ul>



**Template  
(Шаблон)****Описание**

Позволяет сохранить файлы шаблонов на USB-накопитель или загрузить шаблоны с USB-накопителя.



**Путь к файлу**

F:\ USER\_AREA\_TEMPLATES





**• Описание функции сохранения**

- Подключить USB-накопитель к принтеру.
- Выберите Save в меню принтера при помощи кнопки перемещения (  ) и выбора (  ).
- Файлы шаблонов сохраняются в папке USER\_AREA\_TEMPLATES на USB-накопителе (папка USER\_AREA\_TEMPLATES создается автоматически).

**• Описание функции загрузки**

- Убедитесь, что файлы шаблонов существуют в папке USER\_AREA\_TEMPLATES на USB-накопителе.
- Подключить USB-накопитель к принтеру.
- Выберите Load в меню принтера при помощи кнопки перемещения (  ) и выбора (  ).
- Loading message (Loading...) отображается в процессе загрузки, а также по завершении загрузки, в т.ч. с USB, отображается сообщение (Load Ok).
- Перейдите в меню сохранения файла Save File, убедитесь что файлы шаблонов сохраняются на принтере.



<p><b>Image</b> (Изображение)</p>	<p><b>Описание</b> Позволяет сохранить файлы изображений на USB-накопителе или загрузить изображения с USB-накопителя (*.psx).</p> <p><b>Путь к файлу</b> F:\ USER_AREA_PCXImages</p> <p>• <b>Описание функции сохранения</b></p> <ul style="list-style-type: none"><li>- Подключить USB-накопитель к принтеру.</li><li>- Выберите Save в меню принтера при помощи кнопки перемещения (  ) и выбора (  ).</li><li>- Файлы изображений сохраняются в папке USER_AREA_PCXImages на USB-накопителе (папка USER_AREA_PCXImages создается автоматически).</li></ul> <p>• <b>Описание функции загрузки</b></p> <ul style="list-style-type: none"><li>- Убедитесь, что файлы изображений существуют в папке USER_AREA_PCXImages на USB-накопителе.</li><li>- Подключить USB-накопитель к принтеру.</li><li>- Выберите Load в меню принтера при помощи кнопки перемещения (  ) и выбора (  ).</li><li>- Loading message (Loading...) отображается в процессе загрузки, а также по завершении загрузки, в т.ч. с USB, отображается сообщение (Load Ok).</li><li>- Перейдите в меню сохранения файла Save File, убедитесь, что файлы изображений сохраняются на принтере.</li></ul>
---------------------------------------	---



**Fonts  
(скачать  
шрифты)****Описание**

Позволяет сохранить файлы скачанных шрифтов на USB-накопитель или загрузить шрифт с USB-накопителя.



**Путь к файлу**

F:\ USER\_AREA\_FONTS

**• Описание функции сохранения**

- Подключить USB-накопитель к принтеру.
- Выберите Save в меню принтера при помощи кнопки перемещения (  ) и выбора (  ).
- Файлы скачанных шрифтов сохраняются в папке USER\_AREA\_FONTS на USB-накопителе (папка USER\_AREA\_FONTS создается автоматически).

**• Описание функции загрузки**

- Убедитесь, что файлы скачанных шрифтов существуют в папке USER\_AREA\_FONTS на USB-накопителе.
- Подключить USB-накопитель к принтеру.
- Выберите Load в меню принтера при помощи кнопки перемещения (  ) и выбора (  ).
- Loading message (Loading...) отображается в процессе загрузки, а также по завершении загрузки, в т.ч. с USB, отображается сообщение (Load Ok).
- Перейдите в меню сохранения файла Save File, убедитесь, что файлы скачанных шрифтов сохраняются на принтере.

## 3-8-7-3 Обновление прошивки

Прошивка может обновляться с привлечением USB-накопителя.

<p><b>F/W Update (Версия прошивки)</b></p>	<p><b>Описание</b> Обновление прошивки принтера доступно непосредственно с USB-накопителя без подключения.</p> <p><b>Путь к файлу</b> F:\ FW_DOWNLOAD</p> <p><b>Имя файла</b> XD5-4xt_Vxx.xx_STD_mmddyy.flс в папке F:\ FW_DOWNLOAD ( 203dpi : x — это 0 / 300dpi : x — это 3)</p> <p><b>• Пояснения к процессу скачивания</b></p> <ul style="list-style-type: none"> <li>- Найдите файл прошивки (*.flс) в папке FW_ DOWNLOAD на USB-накопителе.</li> <li>- Подключите USB-накопитель к принтеру.</li> <li>- Выберите пункт F/W Update (Обновление прошивки) в меню Files (Файлы).</li> <li>- Выберите пункт Start (Пуск) в меню F/W Update (Обновление прошивки), нажав функциональную кнопку 1 ().</li> <li>- Если отображается сообщение F/W Update (Обновление прошивки), то процесс скачивания прошивки начался в нормальном режиме.</li> <li>- После того как процесс обновления прошивки завершится, принтер автоматически перезагрузится.</li> </ul>
--	--

## 3-8-8 Описание меню сведений

Список	Описание
<b>Инфо</b>	<p><b>Описание</b> Позволяет ознакомиться с информацией об эксплуатации принтера.</p>
<b>Support (Поддержка)</b>	<p><b>Описание</b> Подключение локации (QR-код) к техподдержке.</p>

## 4. Автотестирование

- Данная функция поддерживается только в стандартной модели (без ЖКД).

Автотестирование производится в целях проверки правильности настроек принтера.

При автотестировании производится проверка:

- 1) Убедитесь, что носитель установлен корректно.
- 2) Включите питание, удерживая нажатой кнопку Feed/Cancel (Протяжка/Отмена) (). Начнется автотестирование.  
(Автотестирование начинается спустя 10 секунд.)
- 3) В ходе автотестирования на печать выводится информация о текущей конфигурации принтера.
- 4) После вывода на печать результатов автотестирования принтер переходит в режим готовности к печати.





**Если принтер работает неправильно, обратитесь к авторизованному дилеру.**

## 5. Подробное описание функций

### 5-1 Режим конфигурирования в автономном режиме

- Данная функция поддерживается только в стандартной модели (без ЖКД).

#### 5-1-1 Запустите Режим конфигурирования в автономном режиме и выполните каждую функцию

- 1) Нажмите кнопку Pause (Пауза) () в течение 2-х сек. в режиме готовности к печати.
- 2) Оба светодиода загорятся оранжевым светом. После этого можно отпустить кнопку Pause (Пауза) ().  
Принтер перейдет в режим конфигурирования в автономном режиме.
- 3) Как только принтер войдет в этот режим, статусы светодиодов 1 и 2 будут последовательно изменяться.
- 4) При нажатии кнопки Feed/Cancel (Протяжка/отмена) () при соответствующей цветовой комбинации светодиодов принтер выполняет соответствующую команду.

5-1-2 Список функций в Режиме конфигурирования в автономном режиме

Номер п/п	Светодиод 1		Светодиод 2		Режим или операция принтера
	Цвет	Статус	Цвет	Статус	
1	Зеленый	ВКЛ.	Зеленый	Мигает 4 раза	Автотестирование
2			Оранжевый	Мигает 4 раза	Вывод на печать списка файлов
3			Красный	Мигает 4 раза	Возврат к заводским настройкам
4	Оранжевый	ВКЛ.	Зеленый	Мигает 4 раза	Калибровка датчика пропуска
5			Оранжевый	Мигает 4 раза	Калибровка черной метки
6			Красный	Мигает 4 раза	Режим выгрузки данных
7	Красный	ВКЛ.	Зеленый	Мигает 4 раза	Демонстрационный режим
8			Оранжевый	Мигает 4 раза	Зарезервировано
9			Красный	Мигает 4 раза	Удаление скачанных элементов

\* Данные сведения могут быть выведены на печать при автотестировании.



Обратитесь в центр обслуживания покупателей, если принтер не входит в Режим конфигурирования в автономном режиме.

**5-2 Кнопка Pause/Cancel (Пауза/Отмена)**

- При печатании многостраничных документов допускается использование кнопок Pause (⏸) (Пауза), Feed/Cancel (↶) (Протяжка/Отмена), Функциональных кнопок 1 (⋮) и 2 (⋮), позволяющих соответственно в ходе печати приостановить печать и/или возобновить ее, а также отменить печать.

**5-2-1 Функция Pause/Resume (Пауза/Возобновление)**

## 1) Стандартная модель

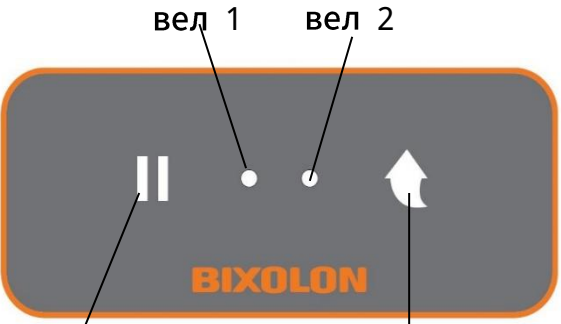
 <p>вел 1      вел 2</p> <p>Кнопка паузы      Кнопка подачи/отмены</p>	<ol style="list-style-type: none"> <li>1) Во время печати нажмите кнопку Pause (⏸) (Пауза).</li> <li>2) Текущая этикетка будет допечатана, после чего печать будет приостановлена, а светодиод отобразит следующий статус. <ul style="list-style-type: none"> <li>- Светодиод 1: зеленый мигает</li> <li>- Светодиод 2: красный горит</li> </ul> </li> <li>3) Чтобы возобновить печать, необходимо повторно нажать кнопку Pause (⏸) (Пауза).</li> </ol>
---	---

## 2) Модель с ЖКД



 <p>Меню Переместить      Меню Выбор</p> <p>Функциональная кнопка 1      Функциональная кнопка 2</p>	<ol style="list-style-type: none"> <li>1) Во время печати нажмите функциональную кнопку 1 (⋮).</li> <li>2) Текущая этикетка будет допечатана, после чего печать будет приостановлена, а на ЖКЖ отобразится следующий статус. <ul style="list-style-type: none"> <li>- ЖК-монитор: PAUSE (ПАУЗА)</li> </ul> </li> <li>3) Чтобы возобновить печать, необходимо повторно нажать функциональную кнопку 1 (⋮).</li> </ol>
---	--

5-2-2 Отмена печати

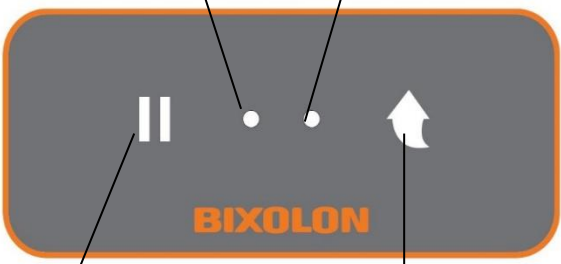

При этом имеют место следующие события:

- Отмена всех заданий печати этикеток
- Опорожнение буфера. Все данные удаляются.
- Все полученные данные удаляются.

## 1) Стандартная модель

 <p>вел 1    вел 2</p> <p>Кнопка паузы    Кнопка подачи/отмены</p>	<ol style="list-style-type: none"> <li>1) Во время печати этикеток и/или в режиме паузы нажатие на кнопку Feed/Cancel (  ) (Протяжка/Отмена) позволяет отменить задание печати.</li> <li>2) При этом светодиодная индикация выглядит следующим образом: <ul style="list-style-type: none"> <li>- Светодиод 1: зеленый горит</li> <li>- Светодиод 2: красный мигает</li> </ul> </li> <li>3) Повторное нажатие на кнопку Feed/Cancel button (  ) (Протяжка/Отмена) позволяет вернуться в режим готовности к печати.</li> </ol>
---	---

## 2) Модель с ЖКД

 <p>Меню Переместить    Меню Выбор</p> <p>Функциональная кнопка 1    Функциональная кнопка 2</p>	<ol style="list-style-type: none"> <li>1) Во время печати этикеток и/или в режиме паузы нажатие на функциональную кнопку 2 (  ) позволяет отменить задание печати.</li> <li>2) При этом индикация на ЖКД выглядит следующим образом: <ul style="list-style-type: none"> <li>- ЖК-монитор: Нажмите Cancel (Отмена)</li> </ul> </li> <li>3) Повторное нажатие на функциональную кнопку 2 (  ) в режиме отмены печати позволяет вернуться в режим готовности к печати.</li> </ol>
---	---



Обратитесь к авторизованному дилеру, если принтер не входит в режим паузы/возобновления.



**5-3 Интеллектуальный метод определения носителя**

- Носитель с пропусками и черными метками определяется едиными настройками.
- В зависимости от типа носителя на калибровку датчика требуется от 3 до 5 страниц носителя.
- Интеллектуальный метод определения носителя применяется в следующих случаях
  - При первичной установке принтера калибровка датчиков осуществляется нажатием на кнопку Feed/Cancel (  ) (Протяжка/Отмена) в модели со светодиодами и на функциональную кнопку 2 (  ) в модели с ЖКД.
  - При первичной установке принтера выполняется Интеллектуальный метод определения носителя.
  - При выявлении изменения в длине или типе носителя при протяжке или печати.
  - В случае когда тип носителя, указанный в команде, отличается от типа носителя, определенного путем конфигурирования.
  - После сброса пользовательских настроек и возврата к заводским.



Если функция интеллектуального определения носителя не работает, перейдите к функции автокалибровки пропуска или черной метки.

**5-4 Режим автоматической калибровки датчика пропуска**

- Режим автоматической калибровки датчика пропуска применяется в случае некорректного определения принтером пропусков на носителе.

Как правило, принтер уже настроен таким образом, чтобы определять большинство типов пропусков, применяемых в этикеточном носителе. Данная функция применяется в тех случаях, когда такая функция дает сбой и носитель подается непрерывно, а также в при использовании спецбумаги. В таком случае используйте функцию автокалибровки датчика пропуска в целях правильного определения носителя.

1) Убедитесь, что рулон с носителем установлен корректно.

## (1) Стандартная модель

В режиме конфигурирования в автономном режиме нажмите кнопку Feed/Cancel (  ) (Протяжка/Отмена) в режиме автокалибровки датчика пропуска, последовательность номер 4 (см. 5-1).

## (2) Модель с ЖКД

В режиме готовности к печати войдите в меню настроек, переместитесь в подменю Sensor (Датчик) → Gap Cal (Gap Calibration) (Калибровка пропуска) и нажмите функциональную кнопку 1 (  ), чтобы начать процесс автоматической калибровки пропуска.

\* Более подробно см. в Описании меню инструментов (3-6).



Обратитесь в центр обслуживания покупателей, если принтер не выполняет автоматическую калибровку датчика пропуска.

### **5-5 Режим автоматической калибровки датчика черной метки**

- Режим автоматической калибровки датчика черной метки применяется в случае некорректного определения принтером черной метки на носителе.

Как правило, принтер уже настроен таким образом, чтобы определять большинство типов черных меток, применяемых в этикеточном носителе. Данная функция применяется в тех случаях, когда такая функция дает сбой и носитель подается непрерывно, а также при использовании спецбумаги. В таком случае используйте функцию автокалибровки датчика черной метки в целях правильного определения носителя.

1) Убедитесь, что рулон с носителем установлен корректно.

#### (1) Стандартная модель

В режиме конфигурирования в автономном режиме нажмите кнопку Feed/Cancel () (Протяжка/Отмена) в режиме автокалибровки датчика черной метки, последовательность номер 5 (см. 5-1).

#### (2) Модель с ЖКД

В режиме готовности к печати войдите в меню настроек, переместитесь в подменю Sensor (Датчик) → Black Mark Cal(Black Mark Calibration) (Калибровка черной метки) и нажмите функциональную кнопку 1 () , чтобы начать процесс автоматической калибровки черной метки.

\* Более подробно см. в Описании меню инструментов (3-6).



Обратитесь в центр обслуживания покупателей, если принтер не выполняет автоматическую калибровку датчика черной метки.

**5-6 Ручная калибровка датчика пропуска**

- Ручная калибровка распознавания носителя используется в том случае, если принтер не в состоянии самостоятельно определить пропуск (или расстояние между черными метками) между этикетками на ленте, в том числе после автоматической калибровки.

Допускается калибровать параметры датчика с большей точностью с помощью программы Unified Label Utility-II, поставляемого изготовителем.

Программу Unified Label Utility-II можно скачать с сайта BIXOLON.  
([www.bixelon.com/](http://www.bixelon.com/))

Пользователи могут откалибровать принтер определять пропуск (или черную метку) вручную, используя Unified Label Utility-II.

Более подробно см. в руководстве пользователя Unified Label Utility-II.

Убедитесь, что принтер подключен, и запустите программу Unified Label Utility-II. Выбрав тип интерфейса, щелкните кнопку Calibration Setting Manager (Диспетчер калибровочных настроек).

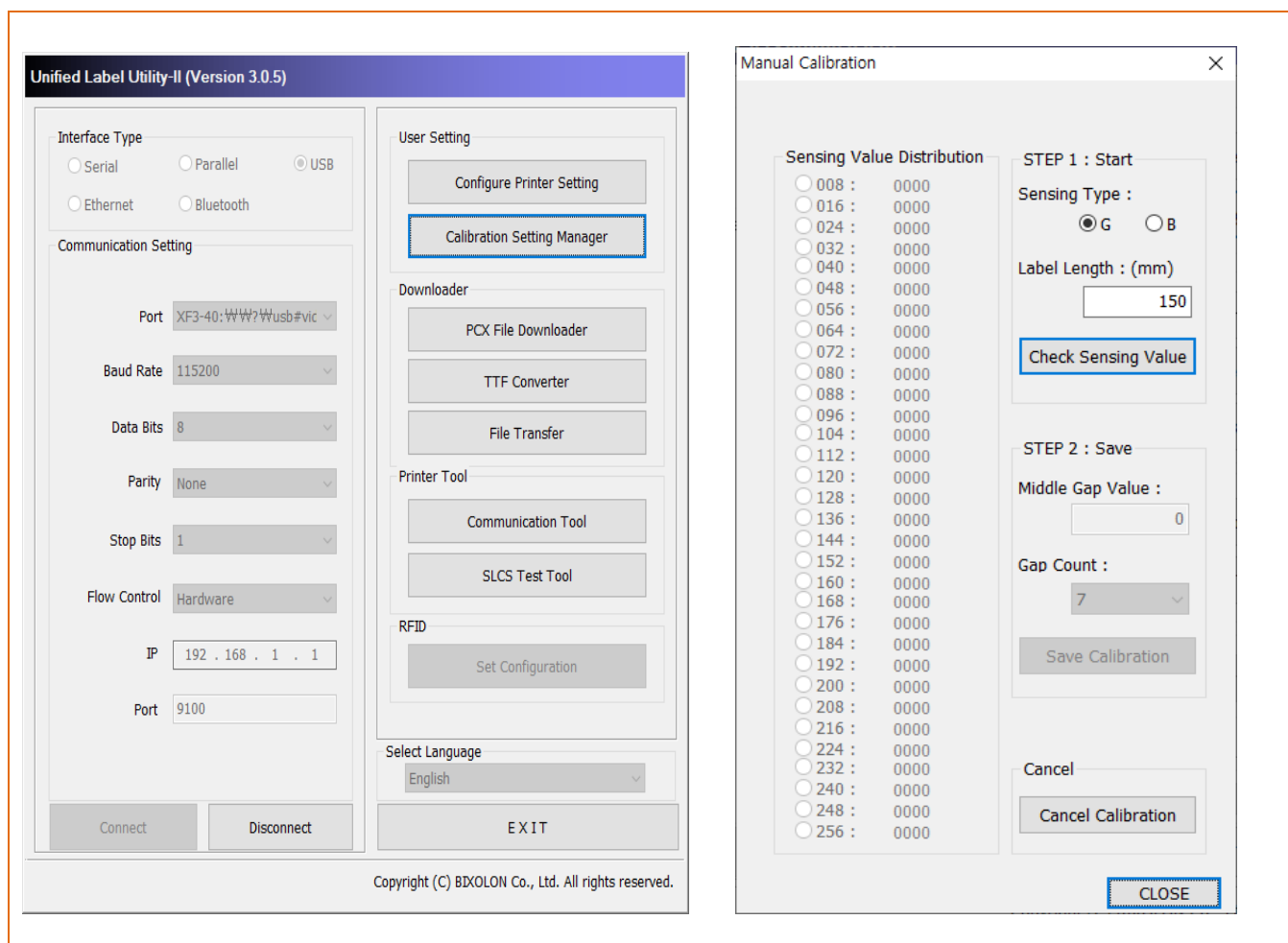

- 1) Выберите настройку кромкоправа и введите длину этикетки в миллиметрах. Щелкните кнопку Check Sensing Value (Проверить определяемую величину). Затем, принтер начнет сеанс калибровочной печати.
- 2) Как только процесс калибровки завершится, сканированные величины появятся на экране.
- 3) Оптимальные величины определения кромок появятся в виде букв, выделенных черным полужирным шрифтом, слева на вспомогательном дисплее. Выберите подходящую величину и щелкните «Save Calibration» (Сохранить калибровку).
- 4) Если при выбранном параметре принтер нормально не работает, выберите другую величину из выделенных черным полужирным шрифтом.
- 5) Чтобы вернуться к исходным величинам, щелкните «Cancel Calibration» (Отмена калибровки).



Обратитесь в центр обслуживания покупателей, если принтер не входит в режим калибровки датчика носителя в ручном режиме.

### **5-7 Режим выгрузки данных**

Данный режим может использоваться с диагностической целью для определения проблем связи в тех случаях, когда принтер работает неправильно.

В данном режиме полученные данные не анализируются и не выводятся на печать, но выгружаются в шестнадцатеричный формат, минуя обработку.

Чтобы перевести принтер в режим готовности к печати, выключите и включите его.

#### 1) Стандартная модель

В режиме конфигурирования в автономном режиме нажмите кнопку Feed/Cancel () (Протяжка/Отмена) в режиме выгрузки данных, последовательность номер 6 (см. 5-1).

#### 2) Модель с ЖКД

В режиме готовности к печати войдите в меню настроек и переместитесь в Tools (Инструменты) → Dump (Выгрузка) → Dump Enable (Разрешить выгрузку) и нажмите функциональную кнопку 1 () , чтобы запустить режим выгрузки данных.

\* Более подробно см. в Описании меню инструментов (3-6).



Обратитесь в центр обслуживания покупателей, если принтер не входит в режим выгрузки данных.

### **5-8 Возврат к заводским настройкам**

- Данная функция позволяет отменить пользовательские настройки и вернуться к заводским.

1) Убедитесь, что рулон с носителем установлен корректно.

#### (1) Стандартная модель

В режиме конфигурирования в автономном режиме нажмите кнопку Feed (Протяжка) в режиме сброса до заводских настроек, последовательность номер 3 (см. 5-1).

\* Принтер будет автоматически перезагружен.

#### (2) Модель с ЖКД

В режиме готовности к печати войдите в меню настроек и переместитесь в Tools (Инструменты) → Reset (Сброс) и нажмите функциональную кнопку 1 (  ), чтобы сбросить настройки принтера до заводских.

\* Более подробно см. в Описании меню инструментов (3-6).

\* Принтер будет автоматически перезагружен.



Обратитесь в центр обслуживания покупателей, если принтер не входит в режим сброса настроек.

**5-9 Простое подключение по Wi-Fi (SWC, Simple Wi-Fi Connect)**

- Подключите принтер к сетевому окружению с помощью режима SWC (Simple Wi-Fi Connect).
- \*\* скорость мигания Pulse («Пульс») ниже, чем скорость мигания Flash («Мигание»).

- Убедитесь, что рулон с носителем установлен корректно.

## 1) Стандартная модель

- (1) Нажмите кнопку Feed/Cancel () (Протяжка/Отмена) и удерживайте ее более 3-х секунд, чтобы войти в режим SWC (Simple Wi-Fi Connect).
- (2) Светодиодная индикация в режиме SWC выглядит следующим образом:
  - Светодиод 1: зеленый горит
  - Светодиод 2: красный мигает («пульс»)
- (3) Зеленый «пульс» светодиода 1 означает, что принтер перешел в режим SWC.  
Вы можете настроить сетевое окружение с помощью устройств-хостов.
  - Светодиод 1: зеленый мигает (мигание → пульс)
  - Светодиод 2: зеленый горит
- (4) Если сеть корректно не задана, светодиод 1 будет мигать оранжевым светом. При этом повторите попытку войти в режим SWC.
  - Светодиод 1: оранжевый мигает («пульс»)
  - Светодиод 2: зеленый горит

## 2) Модель с ЖКД

- (1) Выполните вход в режим SWC (Simple Wi-fi Connect) с помощью кнопок. Интерфейс готовности к печати → WLAN → SWC → Выполните SWC и нажмите функциональную кнопку 1 () .
- (2) Наличие надписи SWC Mode на ЖКЖ принтера означает, что принтер перешел в режим SWC.  
Вы можете настроить сетевое окружение с помощью устройств-хостов.
  - ЖК-монитор: Preparing... (Подготовка...) → SWC Mode (Режим SWC)
- (3) Если сеть корректно не задана, на дисплее отобразится уведомление об ошибке. При этом повторите попытку войти в режим SWC.
  - ЖК-монитор: Password Error Return to SWC mode (Ошибка пароля Возврат в режим SWC)

**5-10 Режим ожидания печати**5-10-1 Краткие сведения о режиме ожидания печати

Запечатываемая область может не совпадать с размером носителя, если точность настройки положения носителя будет нарушена в результате открытия-закрытия крышки.

Принтер переводится в режим ожидания вместо режима готовности к печати, если крышка закрываются во избежание возникновения вышеупомянутой проблемы, но остается в ожидании дополнительного пользовательского ввода.

## 1) Стандартная модель

При этом светодиодная индикация в режиме ожидания выглядят следующим образом:

- Светодиод 1: зеленый мигает
- Светодиод 2: зеленый мигает

## 2) Модель с ЖКД

При этом ЖКД в режиме ожидания выглядит следующим образом:

- ЖК-монитор: STANDBY (РЕЖИМ ОЖИДАНИЯ)

Данные, полученные в режиме ожидания печати, не выводятся на печать, пока принтер не перейдет в режим готовности к печати.

5-10-2 Переключение принтера из режима ожидания в режим готовности к печати

## 1) Стандартная модель

- Нажмите кнопку Pause (⏸) (Пауза), чтобы вернуться в режим готовности к печати без протяжки носителя.
- Нажмите кнопку Feed/Cancel (↶) (Протяжка/Отмена), чтобы протянуть одну страницу, отрегулировать положение носителя и переключиться в режим готовности к печати.

## 2) Модель с ЖКД

- Нажмите функциональную кнопку 1 (⋮), чтобы вернуться в режим готовности к печати без протяжки носителя.
- Нажмите функциональную кнопку 2 (⋮), чтобы протянуть одну страницу, отрегулировать положение носителя и переключиться в режим готовности к печати.



Обратитесь в центр обслуживания покупателей, если принтер не входит в режим ожидания печати.

**5-11 Метод установки носителя в модели с разделителем этикетки (вариант комплектации)**

- Используйте разделитель для автоматического отделения запечатанного носителя от подложки.

Для использования разделителя установите носитель следующим образом:

1) Откройте крышку отсека носителя.

2) Откройте крышку отсека разделителя.

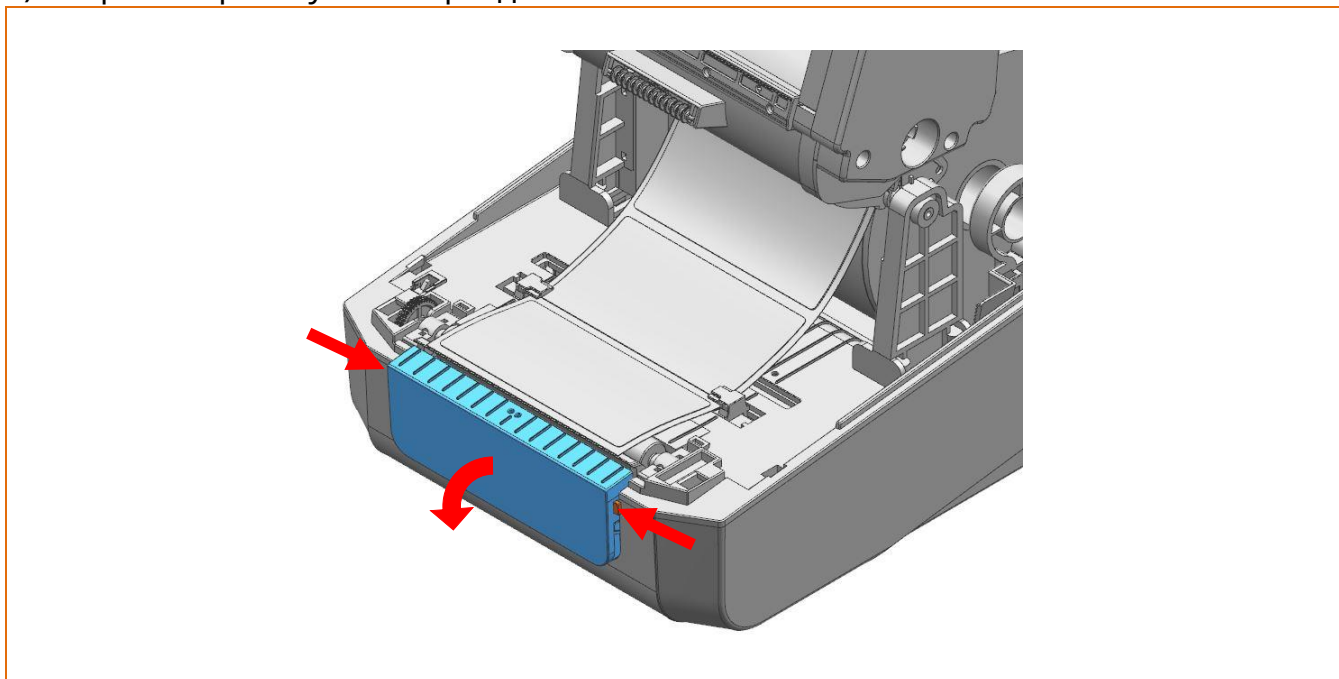

3) Установите переключатель разделителя в положение ON (ВКЛ.) и убедитесь, что светодиод загорелся.

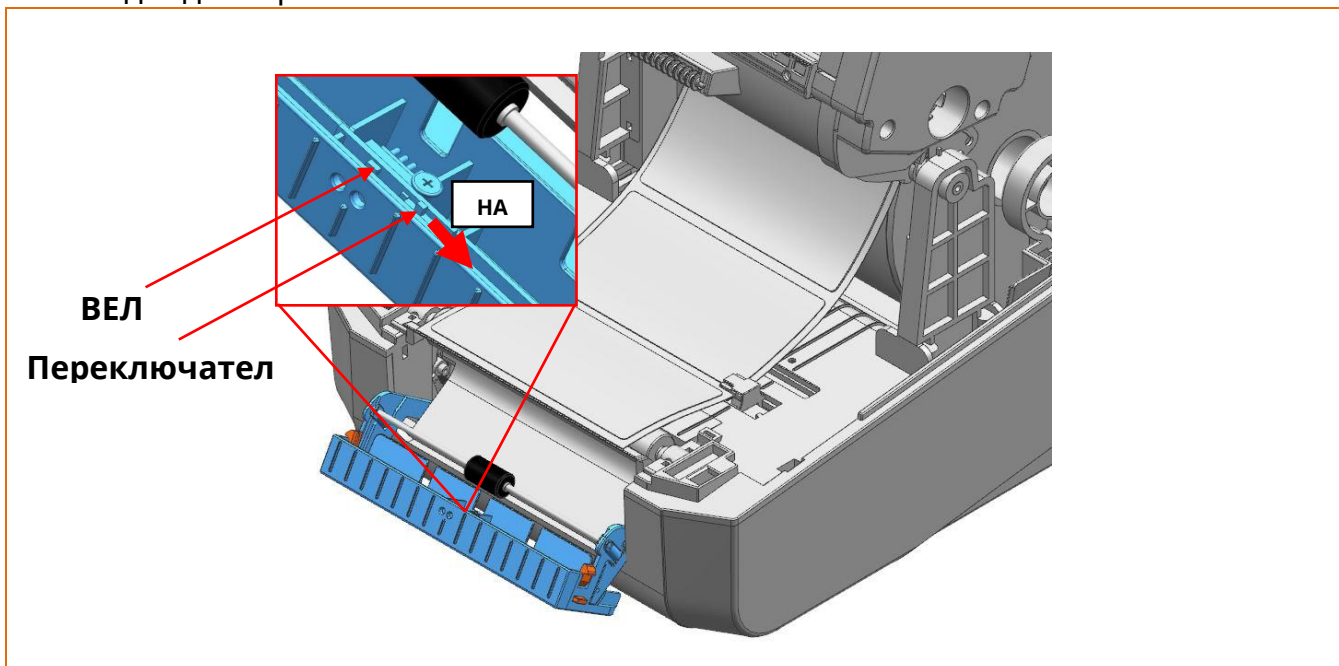



4) Удалите носитель и вставьте носитель в прорезь.

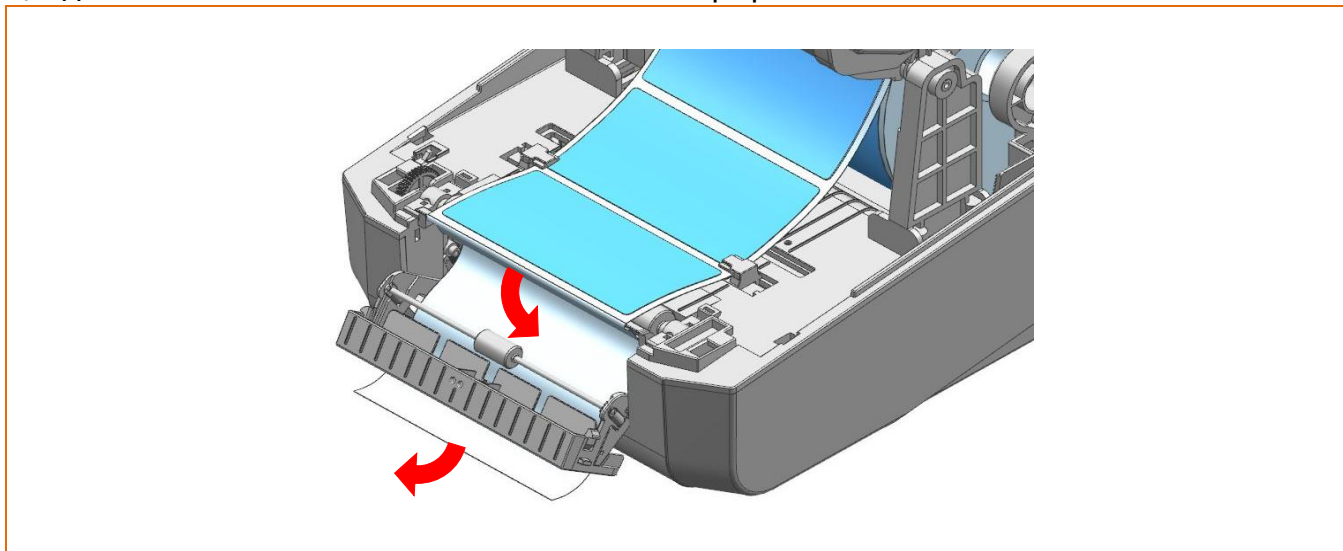

5) Закройте крышку разделителя до щелчка.

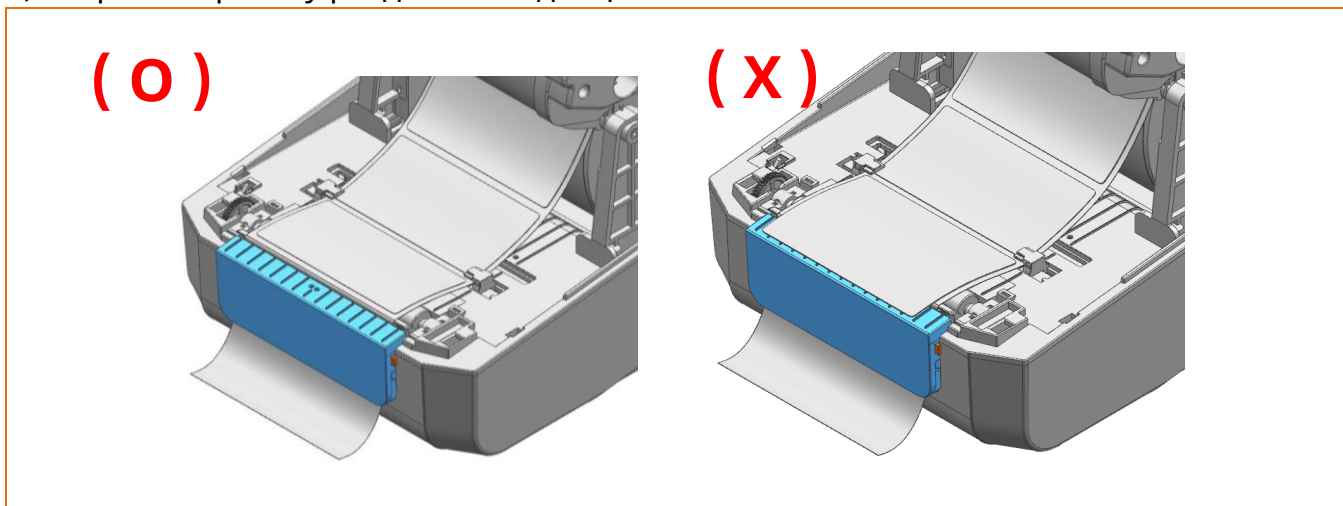

6) Закройте крышку отсека протяжки ленты и носителя до щелчка.



- Открывая и закрывая крышку, берегите пальцы рук.
- Функция отделения этикетки от подложки доступна только для носителя с пропусками.
- Когда разделитель отключен, следующая этикетка не запечатывается, пока предыдущая не будет отделена от разделителя.
- Если разделитель находится в положении **ВЫКЛ.**, отделение этикетки от подложки не происходит.
- Во время печати печатная головка сильно нагревается и некоторое время после остается горячей. Касание ее в это время может вызвать серьезные ожоги. Не прикасайтесь к печатной головке.

### 5-12 Использование фальцованного или внешнего носителя

- Подача носителя в принтер извне производится в следующем порядке.
- Снимите крышку подачи носителя, расположенную на тыльной стороне принтера, воспользовавшись режущим предметом.

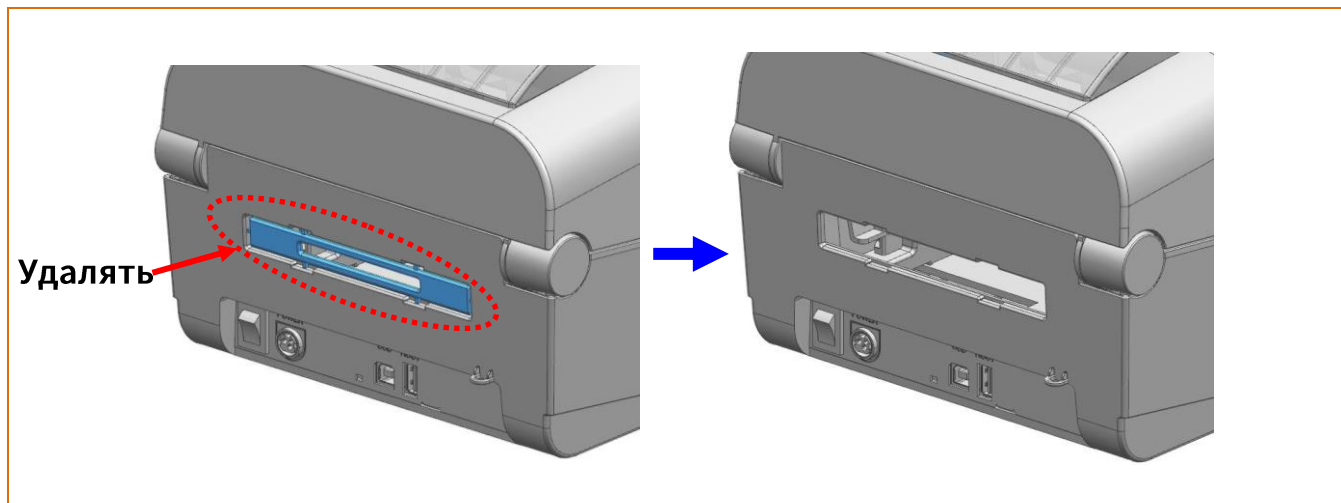

**Следует соблюдать осторожность при обращении с острыми предметами.**

5-12-1 Порядок использования фальцованного носителя

- Подача фальцованного носителя в принтер извне производится в следующем порядке.

1) Вставьте носитель в задней части принтера, как показано ниже.

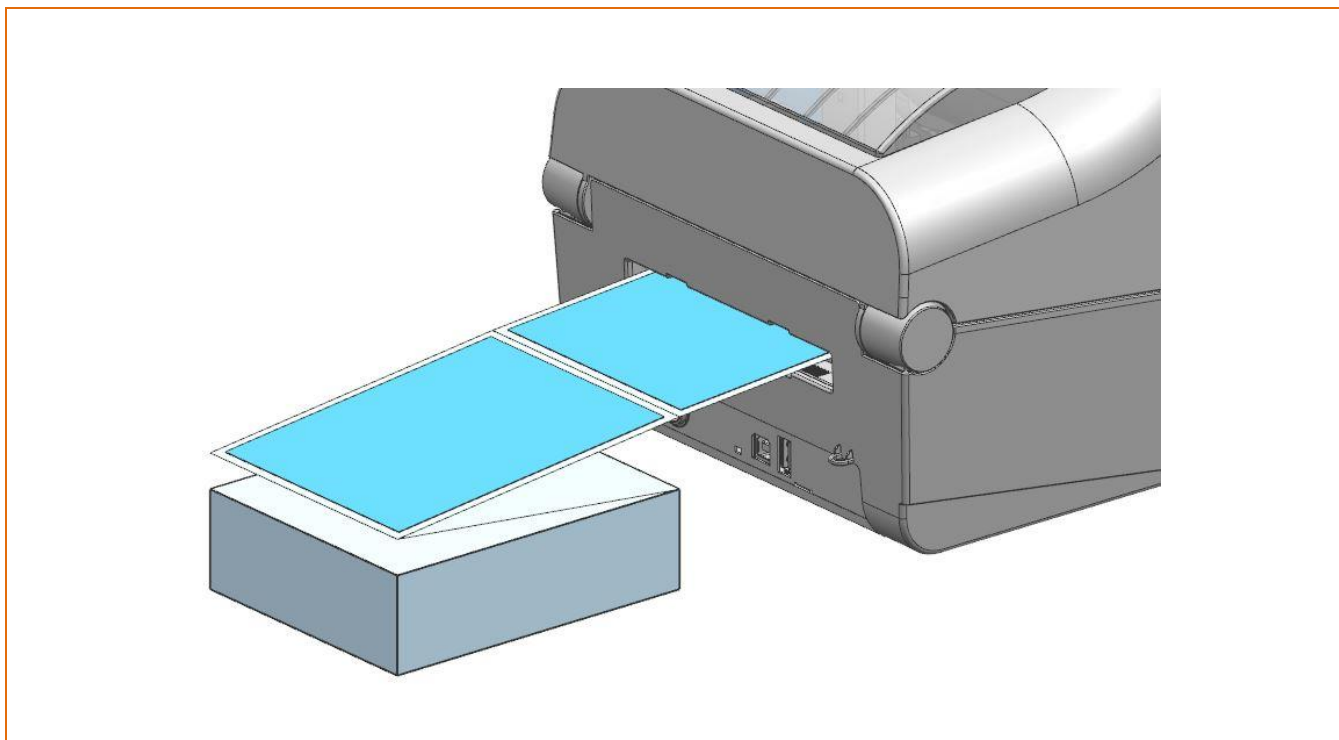

2) Отрегулируйте кромкоправы носителя в соответствии с его шириной при помощи фиксатора.

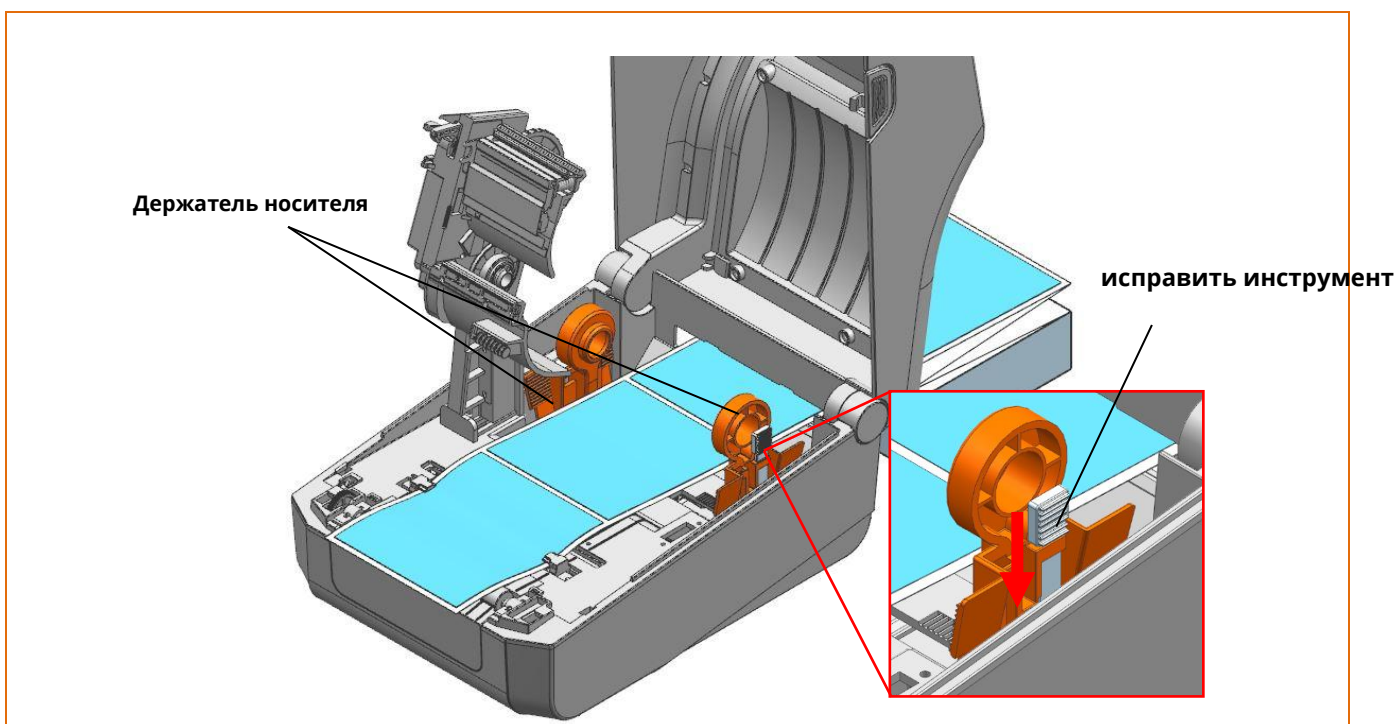

5-12-2 Порядок использования рулонов носителя большого диаметра (вариант использования)

Установите внешний источник подачи носителя (LES-400G), как показано ниже и отрегулируйте кромкоправы носителя по фиксаторам.

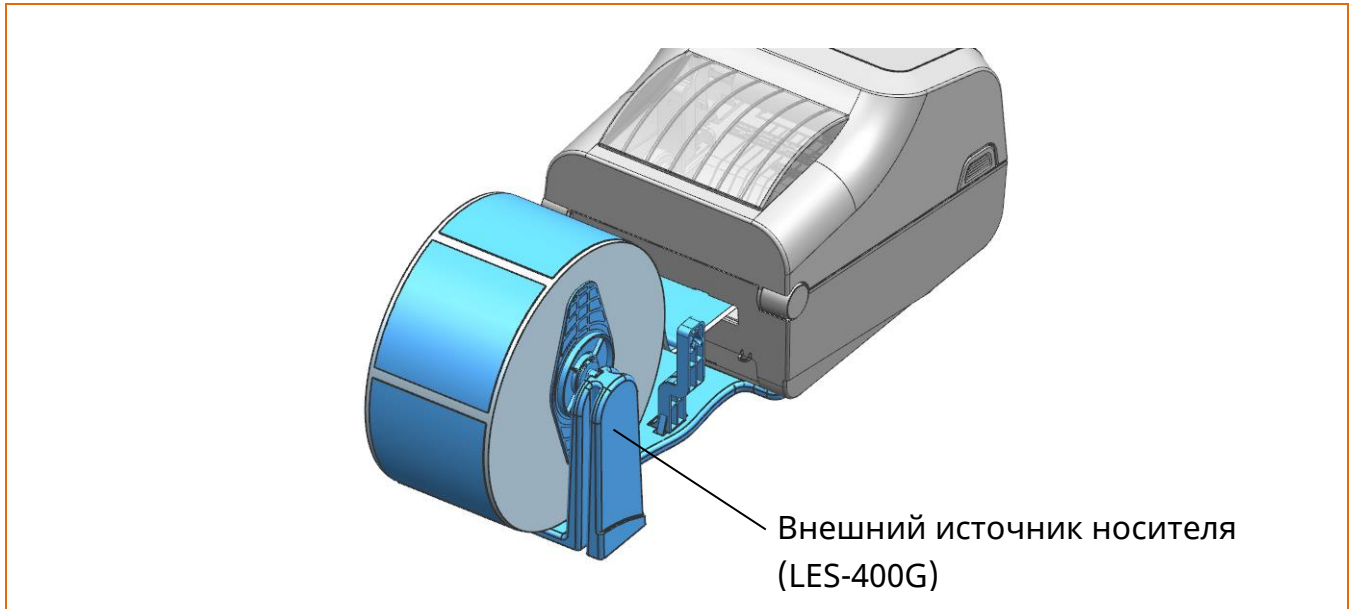

- Не допускается открывать крышку во время работы принтера во избежание его повреждения.
- Для предупреждения потери данных заменять носитель допускается только тогда, когда принтер не принимает данные.
- Помните о возможности травматизма при использовании внешнего носителя при работе с принтером.

**5-13 Автоматический обрезчик (вариант поставки)**

- Имеются модели принтеров, обеспечивающие автоматическое обрезание носителя.

Автоматический обрезчик активируется командным путем или с помощью Unified Label Utility-II.



Более подробно см. CUT (Auto-cutter Enable/Disable, Автоматический обрезчик включить/отключить) в **Руководстве по программированию (SLCS)** или Руководстве пользователя Unified Label Utility-II.



- Открывая и закрывая крышку, берегите пальцы рук.
- Не допускается открывать крышку отсека носителя, в то время как принтер работает.  
В противном случае принтер может быть поврежден.
- Смену носителя следует проводить в то время, когда принтер не получает данных во избежание их потери.
- Запрещается вставлять предметы и пальцы рук во время работы обрезчика. В противном случае существует возможность серьезного травматизма.
- Запрещается прикасаться к ножу обрезчика руками.  
Ввиду риска серьезного травматизма.
- Во время печати печатная головка сильно нагревается и некоторое время после остается горячей. Касание ее в это время может вызвать серьезные ожоги. Не прикасайтесь к печатной головке.

## 6. Техническое обслуживание принтера

Попадание пыли, посторонних материалов, клея и других загрязнений внутрь корпуса и особенно на печатную головку способно значительно снизить качество печати. В случае загрязнения рекомендуется очистить печатную головку следующим образом:

### 6-1 Очистка головки принтера

• Выключите принтер.

- 1) Откройте крышку носителя и удалите мусор тканевой салфеткой или ватной палочкой, смоченными медицинским спиртом.
- 2) По завершении очистки дождитесь, пока пары спирта не улетучатся. (1-2 мин.)

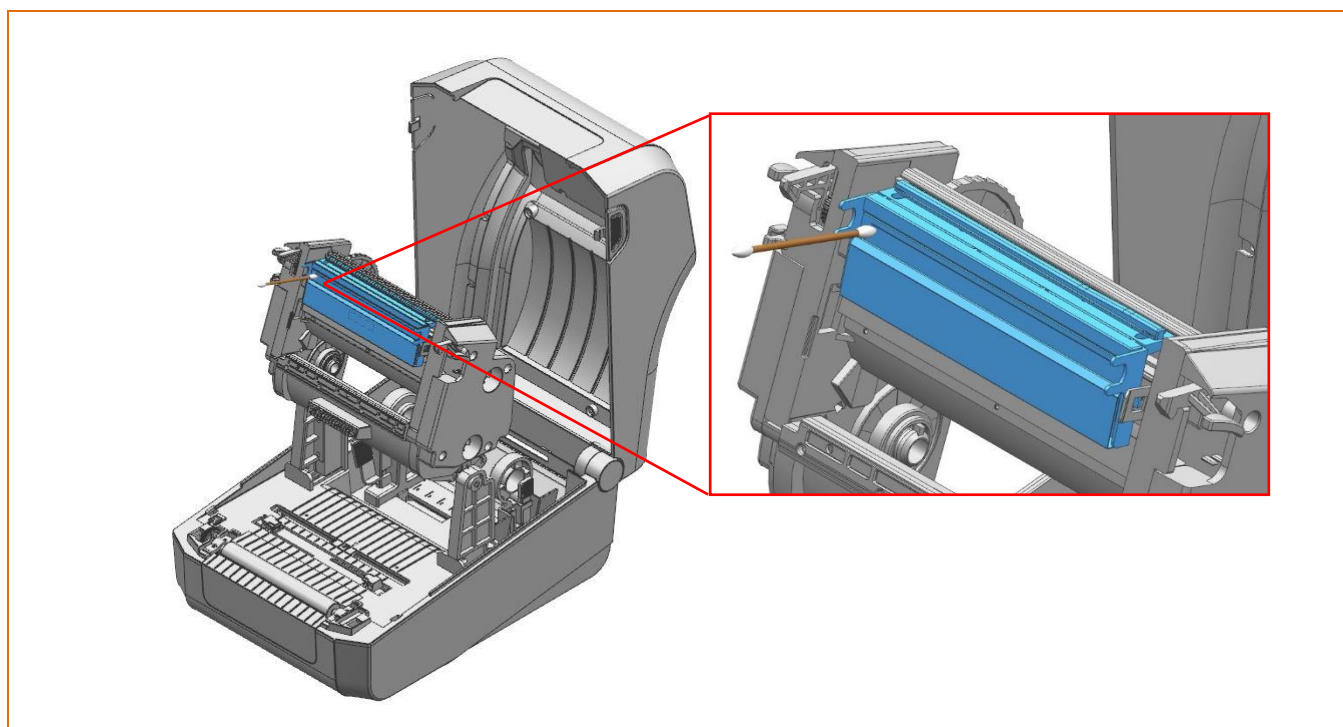

Рекомендуется чистить принтер каждый раз при смене рулона с носителем с целью предотвращения ухудшения качества печати.



- К очистке допускается приступать только после выключения принтера.
- Соблюдайте осторожность, не поцарапайте печатную головку. В противном случае принтер может быть поврежден.
- Во время печати печатная головка сильно нагревается и некоторое время после остается горячей. Касание ее в это время может вызвать серьезные ожоги. Не прикасайтесь к печатной

головке.

- Во время очистки не допускается касаться разогретой части печатной головки. Также существует риск поражения статическим разрядом и др.

## 6-2 Очистка датчиков, ролика-протяжчика и/или канала протяжки носителя

- Выключите принтер.

- 1) Откройте крышку отсека носителя и извлеките носитель.
- 2) Удалите пыль и загрязнения при помощи сухой ткани или ватной палочки.
- 3) При помощи кусочка ткани или ватной палочки, смоченной в медицинском этиловом спирте, удалите остатки клея, посторонние частицы и другие загрязняющие материалы.

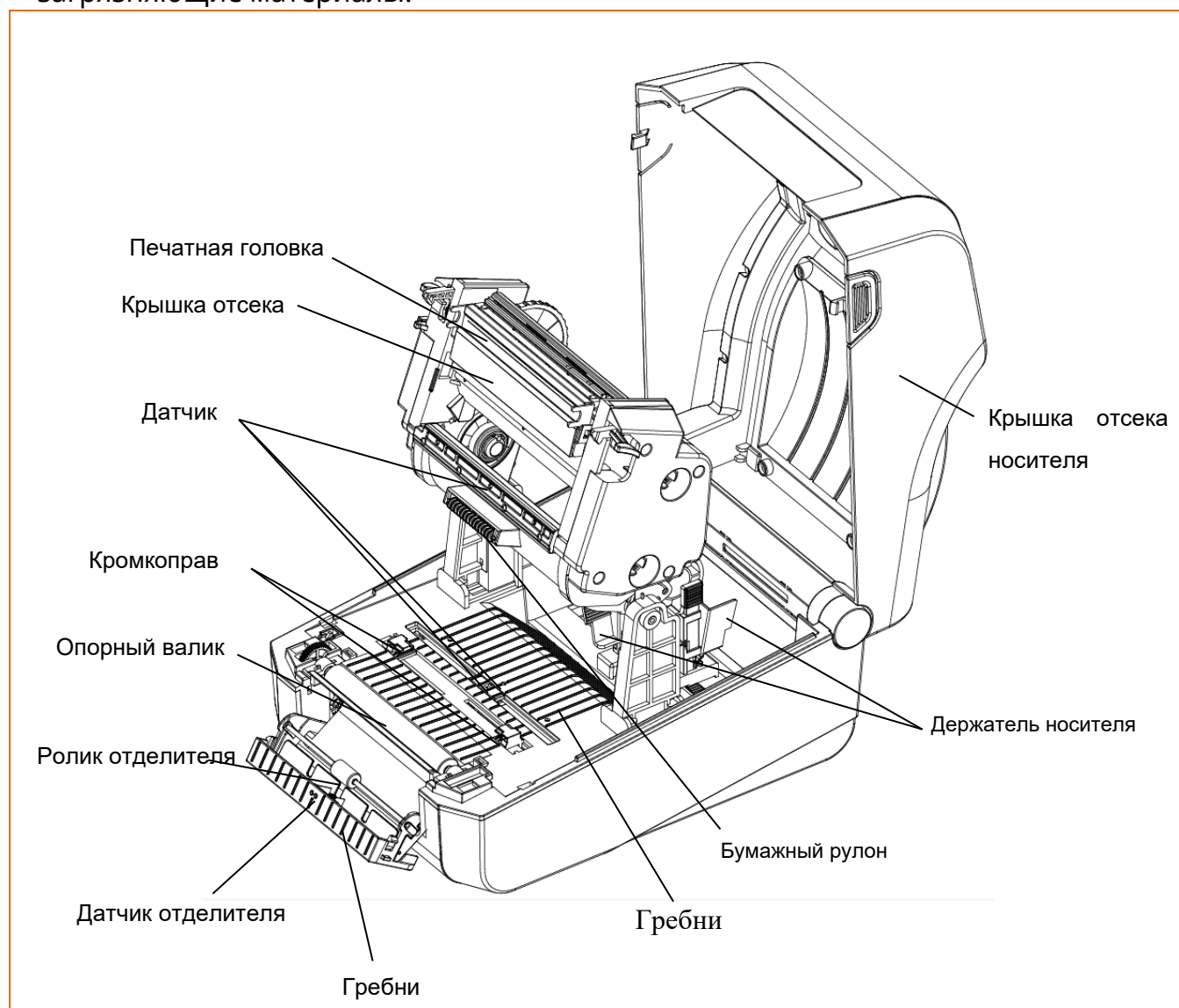



- Чистку принтера следует проводить каждый раз, как только качество печати ухудшается или носитель начинает определяться неверно.
- По завершении очистки дождитесь, пока пары спирта не улетучатся (спустя 1-2 минуты) и принтер полностью не высохнет.
- Допускается использовать только медицинский спирт. В противном случае существует риск повреждения принтера.



**6-3 Замена рулона**

• Выключите принтер.

1) Откройте крышку отсека носителя и извлеките носитель.

2) Потяните держатели рулона и отделите узел рулона.

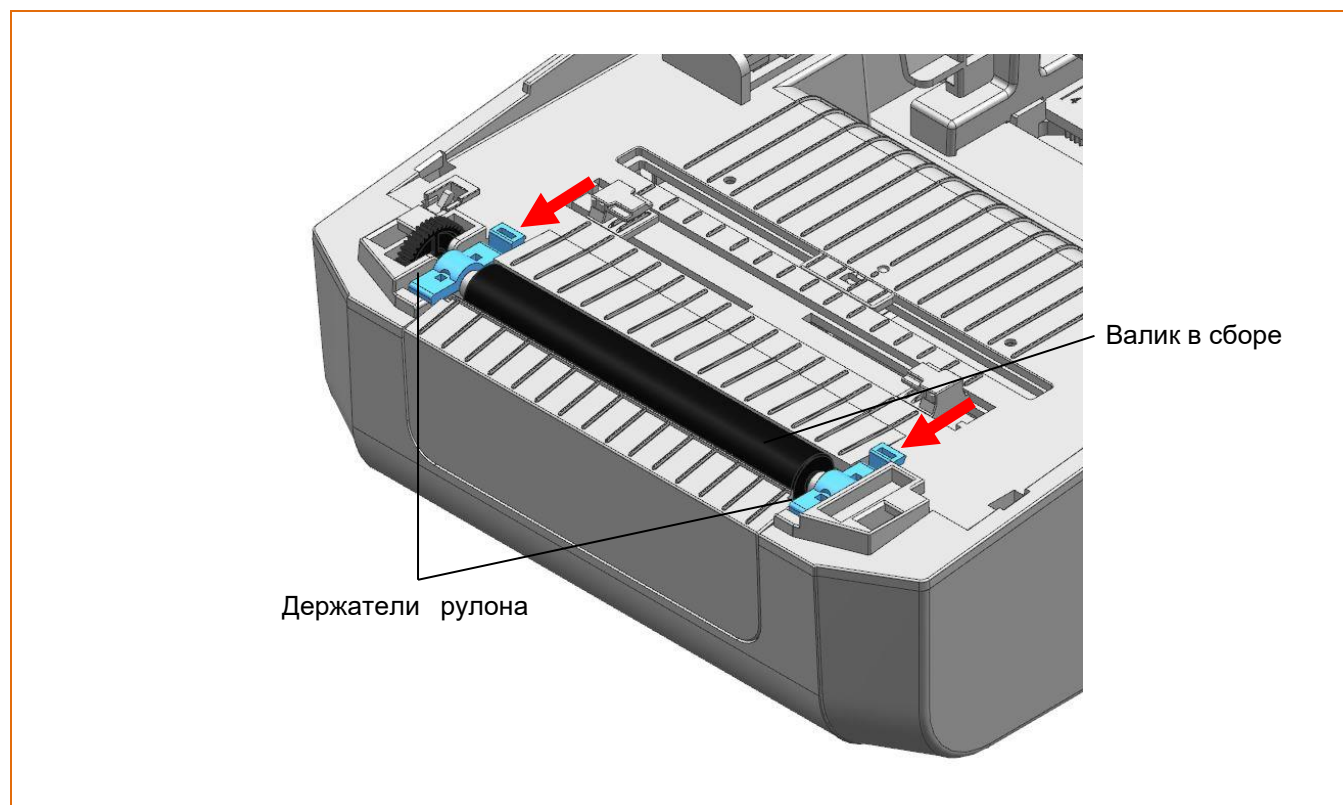

3) Соберите новый узел рулона в обратном порядке.



- **Перед тем как приступить к чистке, выключите принтер.**
- **Во время печати печатная головка сильно нагревается и некоторое время после остается горячей. Касание ее в это время может вызвать серьезные ожоги. Не прикасайтесь к печатной головке.**

## 7. Технические характеристики

### 7-1 Технические характеристики принтера

Настройка		Описание
Принтер	<b>Метод печати</b>	Печать методом термопереноса (термопечать)
	Разрешение	XD5-40t : 203 точек на дюйм (8 точек/мм) XD5-43t : 300 точек на дюйм (11,8 точек/мм)
	<b>Ширина печати</b>	XD5-40t : Макс. 108 мм (макс. 4,25") XD5-43t : Макс. 105,7 мм (макс. 4,16")
	<b>Скорость печати</b>	XD5-40t : макс. 152 мм/сек. (макс. 6 дюйм./сек.) XD5-43t : макс. 102 мм/сек. (макс. 4 дюйм./сек.)
	<b>Длина печати</b>	До 1000 мм
Носитель	<b>Ширина рулона</b>	15 ~ 118 мм (0,59" - 4,64")
	<b>Рулон</b>	Макс. 127 мм (макс. 5")
	<b>Гильза</b>	25,4 ~ 38,1 мм (1"~1,5")
	<b>Толщина</b>	0,06 ~ 0,20 мм
Рулон ленты	<b>Длина/ширина бумаги</b>	макс. 300 м/33 ~ 110 мм (1,3~4,3")
	<b>Тип (внеш.)</b>	воск, воск/смола, смола
	<b>Гильза</b>	0.5" / 1"
Адаптер перем.тока	<b>Напряжение на входе импульсного источника электропитания</b>	100~240 В перем.тока
	<b>Частота</b>	50/60 Гц
	<b>Напряжение на выходе импульсного источника электропитания</b>	Пост.ток 24 В ± 5%
	<b>Ток на выходе импульсного источника электропитания</b>	2,5 А
Окружающая среда	<b>Температура</b>	0 ~ 40°C (рабочая) -20 ~ 60°C (хранение)
	<b>Влажность</b> (кроме носителя)	10 ~ 80% рт.ст. (рабочая) 10 ~ 90 % рт.ст. (хранение)



Скорость печати может варьироваться в зависимости от скорости передачи данных и комбинации управляющих команд.



- В случае опасности выключите питание, чтобы прервать соединение.
- Сетевой шнур должен быть заземлен в целях обеспечения безопасности и уменьшения явления электромагнитной интерференции.

## **7-2 Технические характеристики типов этикеток**

- Маркировка, наносимая на данный принтер следующая.
  - Контрольные метки: PET
  - Другие этикетки: PET

**История изменений**

Вер.	Дата	Описание
1.00	17.03.20	Новый
1.01	2022-08-12	Добавлены сведения о SWC Пересмотрен формат документа
1.02	23.01.25	Добавлена схема монтажа ленты